

Este manual ha de considerarse como parte permanente del vehículo y deberá permanecer con él si el usuario lo vende.

Esta publicación incluye la información más reciente del producto disponible antes de la impresión. Honda Motor Co., Ltd. se reserva el derecho a realizar cambios en cualquier momento sin previo aviso y sin incurrir en ningún tipo de obligación.

Ninguna parte de la presente publicación puede reproducirse sin el permiso previo por escrito.

Puede que las ilustraciones del vehículo incluidas en este manual del propietario no coincidan con su propio vehículo.

## Bienvenido

¡Felicidades por la compra de su nuevo vehículo Honda! Al haber elegido Honda, pasa a formar parte de una familia de clientes satisfechos en todo el mundo que aprecian la reputación de la que Honda disfruta como fabricante de productos de calidad.

Para garantizar su seguridad y disfrute en marcha:

- Lea con detenimiento este manual del propietario.
- Siga todas las recomendaciones y procedimientos incluidos en el mismo.
- Preste especial atención a los mensajes de seguridad incluidos en el manual y en el vehículo.

- Los siguientes códigos del manual indican cada uno de los países.
- Las ilustraciones incluidas en esta publicación corresponden al modelo CB650R ED.

### Códigos de países

Código	País
<b>CB650R</b>	
ED	Ventas directas de Europa, Hong Kong
III ED	Ventas directas a Europa

\*Las especificaciones pueden cambiar según el lugar.

## Breve información sobre seguridad

Su seguridad y la de otras personas es muy importante. Es una responsabilidad importante manejar este vehículo con seguridad. Para ayudarle a tomar decisiones bien fundadas en relación con la seguridad, hemos incluido procedimientos de funcionamiento y otra información en las etiquetas de seguridad y en el manual. Esta información le advierte sobre posibles peligros que podrían causarle daños a usted o a otras personas.

Como es natural, no es práctico ni posible advertirle acerca de todos los peligros asociados con la conducción y el mantenimiento de un vehículo. Debe usar el sentido común.

Encontrará información de seguridad importante expresada de estas formas:

- Etiquetas de seguridad del vehículo.
- Mensajes de seguridad precedidos por un símbolo de alerta  y una de estas tres palabras de seguridad: PELIGRO, ADVERTENCIA o PRECAUCIÓN. Estas palabras de aviso significan:

### PELIGRO

Si no sigue las instrucciones **PERDERÁ LA VIDA o RESULTARÁ GRAVEMENTE HERIDO.**

### ADVERTENCIA

Si no sigue las instrucciones **PODRÍA PERDER LA VIDA o RESULTAR GRAVEMENTE HERIDO.**

### PRECAUCIÓN

Si no sigue las instrucciones **PODRÍA RESULTAR HERIDO.**

**Se incluye también otra información importante con los siguientes títulos:**

#### **AVISO**

Información cuyo objetivo es ayudarle a evitar que se produzcan daños en el vehículo, otras propiedades o el medioambiente.

# Índice

**Seguridad del vehículo** P. 2

**Guía de funcionamiento** P. 18

**Mantenimiento** P. 65

**Solución de problemas** P. 100

**Información** P. 112

**Especificaciones** P. 126

**Índice alfabético** P. 129

# Seguridad del vehículo

Esta sección incluye información importante para una conducción segura de su vehículo.  
Lea detenidamente esta sección.

Directrices de seguridad .....	P. 3
Pictogramas.....	P. 6
Precauciones de seguridad .....	P. 10
Precauciones de conducción .....	P. 11
Accesorios y modificaciones.....	P. 16
Carga.....	P. 17

## Directrices de seguridad

### Directrices de seguridad

Siga estas directrices para garantizar su seguridad:

- Lleve a cabo todas las inspecciones habituales y normales especificadas en este manual.
- Antes de repostar, detenga el motor y mantenga el vehículo alejado de chispas y llamas.
- No arranque el motor en un recinto cerrado o parcialmente cerrado. El monóxido de carbono de los gases de escape es tóxico y podría resultar mortal.

#### Conduzca siempre con el casco puesto

Se trata de un hecho probado: los cascos y elementos de protección reducen de manera importante el número y la gravedad de las lesiones en la cabeza y otras zonas del cuerpo. Por ello, utilice siempre casco y el equipo de protección homologados. 📖 P. 10

#### Antes de circular

Asegúrese de que se encuentra física y mentalmente capacitado, sin haber consumido

alcohol ni drogas. Compruebe que tanto usted como su pasajero utilicen casco y el equipo de protección debidamente homologados. Indique al pasajero que se agarre a la correa del asiento o a su cintura, que se incline con usted en las curvas y que mantenga los pies en las estriberas, incluso cuando el vehículo esté parado.

#### Tómese el tiempo necesario para aprender y practicar

Aunque haya conducido otros vehículos, practique primero en una zona segura para familiarizarse con el funcionamiento y la conducción del vehículo, y acostumbrarse a su peso y tamaño.

#### Conduzca siempre alerta

Preste atención en todo momento a los vehículos que circulen a su alrededor y no dé por hecho que el resto de conductores ha advertido su presencia. Esté listo para detenerse rápidamente o para realizar una maniobra evasiva.

## Directrices de seguridad

Seguridad del vehículo

### Haga lo posible para que se le vea con facilidad

Para hacerse más visible, especialmente de noche, puede usar ropa reflectante brillante, colocarse de tal forma que los demás conductores le vean, usar los intermitentes correctamente antes de girar o cambiar de carril y utilizar el claxon si fuera necesario.

### Circule sin sobrepasar sus límites

Nunca conduzca más allá de su habilidad personal ni más rápido de lo permitido por las circunstancias. El cansancio y la falta de atención pueden disminuir su capacidad para actuar con buen criterio y conducir de forma segura.

### No conduzca bajo los efectos del alcohol ni las drogas

El alcohol o las drogas y la conducción no son compatibles. Una sola copa puede reducir su capacidad de respuesta ante los continuos cambios de condiciones y el tiempo de reacción empeora con cada copa adicional. Lo mismo sucede al consumir drogas. No conduzca bajo los efectos del alcohol ni las drogas, y tampoco permita que sus amigos lo hagan.

### Mantenga su Honda en condiciones seguras

Es importante que dispense un mantenimiento apropiado al vehículo y que lo mantenga en buenas condiciones de funcionamiento. Inspeccione el vehículo antes de cada uso y realice todas las tareas de mantenimiento recomendadas. No supere nunca los límites de carga (📄 P. 17), no modifique su vehículo ni instale accesorios que hagan que su vehículo resulte inseguro (📄 P. 16).

### Si se ve implicado en un accidente

La seguridad personal es su prioridad. Si usted o alguna otra persona han resultado heridos, juzgue con serenidad la gravedad de las heridas y decida si resulta seguro seguir conduciendo. En caso necesario, solicite ayuda de emergencia. Siga también las normas y leyes aplicables si alguna otra persona u otro vehículo se han visto involucrados en el accidente.

## Directrices de seguridad

Si decide continuar conduciendo, primero gire el interruptor de encendido a la posición **O** (Off) y evalúe el estado del vehículo. Compruebe si existen fugas de líquidos, así como el apriete de las tuercas y los tornillos esenciales, y compruebe el manillar, las manetas, los frenos y las ruedas. Conduzca despacio y con precaución. El vehículo podría haber sufrido daños que no resulten evidentes en ese momento. Lleve el vehículo a un taller cualificado lo antes posible para que lo revisen a fondo.

### **Peligro por inhalación de monóxido de carbono**

Los gases de escape contienen monóxido de carbono, un gas incoloro e inodoro que resulta venenoso. Respirar monóxido de carbono puede provocar la pérdida de consciencia e incluso resultar mortal.

Si pone en marcha el motor en un recinto cerrado o parcialmente cerrado, el aire que respira podría contener una cantidad peligrosa de monóxido de carbono.

Jamás ponga en marcha el vehículo en un garaje u otro recinto cerrado.

### **⚠️ ADVERTENCIA**

**Arrancar el motor de su vehículo en una zona cerrada o parcialmente cerrada puede provocar una rápida acumulación de monóxido de carbono tóxico.**

**Respirar este gas incoloro e inodoro puede dejarle inconsciente rápidamente o provocarle la muerte.**

**Arranque el motor del vehículo únicamente en zonas bien ventiladas y al aire libre.**



## Pictogramas

# Pictogramas

En las siguientes páginas se describen los significados de las etiquetas. Algunas etiquetas le avisan sobre peligros potenciales que pueden ocasionar lesiones graves. Otras ofrecen información importante sobre seguridad. Lea esta información con atención y no retire las etiquetas.

Si una etiqueta se despegó o se vuelve ilegible, póngase en contacto con su distribuidor para obtener una de repuesto.

En cada etiqueta hay un símbolo específico. A continuación, se explica el significado de cada símbolo.



Lea con detenimiento las instrucciones incluidas en el manual del propietario.



Lea con detenimiento las instrucciones incluidas en el manual del taller. Por su seguridad, lleve el vehículo solo a concesionarios de su distribuidor para que realicen las revisiones y mantenimiento.



### **PELIGRO (con fondo ROJO)**

Si no respeta las instrucciones, **PERDERÁ LA VIDA** o **SUFIRÁ LESIONES GRAVES.**

### **ADVERTENCIA (con fondo NARANJA)**

Si no respeta las instrucciones **PUEDA PERDER LA VIDA** o **SUFIRIR LESIONES GRAVES.**

### **PRECAUCIÓN (con fondo AMARILLO)**

Si no respeta las instrucciones, **PODRÍA SUFRIR LESIONES.**

## Pictogramas

**ETIQUETA DE LA BATERÍA  
PELIGRO**

- Mantenga las llamas y las chispas apartadas de la batería. La batería produce un gas que puede provocar una explosión.
- Lleve protección para los ojos y guantes de goma cuando manipule la batería, de lo contrario, podría quemarse o perder la vista a causa del electrolito de la batería.
- No permita que los niños y otras personas toquen la batería a menos que tengan un excelente conocimiento tanto de su manipulación como de los riesgos que acarrea.
- Manipule con extrema precaución el electrolito de la batería, ya que contiene ácido sulfúrico diluido. El contacto con la piel o los ojos puede derivar en quemaduras o provocarle ceguera.
- Lea este manual detenidamente antes de manipular la batería. Si no respeta las instrucciones, puede resultar herido o provocar daños al vehículo.
- No use una batería si el electrolito está a la altura de la marca de nivel inferior o por debajo de esta. Podría explotar y causar lesiones graves.

## Pictogramas

Seguridad del vehículo

**ETIQUETA DEL TAPÓN DEL RADIADOR  
PELIGRO**

NO ABRIR CUANDO ESTÉ CALIENTE.

El refrigerante caliente provoca quemaduras.

La válvula de presión de descarga comienza a abrirse a **1,1 kgf/cm<sup>2</sup>**.

**ETIQUETA DE ADVERTENCIA SOBRE ACCESORIOS Y CARGA  
ADVERTENCIA**
**ACCESORIOS Y CARGA**

- La estabilidad y el manejo de este vehículo pueden verse afectados por la incorporación de accesorios y equipaje.
- Lea detenidamente las instrucciones incluidas en el manual del usuario y la guía de instalación antes de instalar algún accesorio.
- El peso total de los accesorios y el equipaje, añadido al peso del conductor y del pasajero, no debe superar los **168 kg**, que es la capacidad de carga máxima.
- El peso del equipaje no debe superar en ningún caso los **7 kg**.
- No se recomienda la instalación de carenados de grandes dimensiones sobre la horquilla o el manillar.

## Pictogramas

Seguridad del vehículo

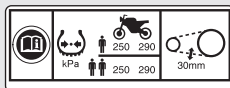

### ETIQUETA DE INFORMACIÓN SOBRE NEUMÁTICOS Y CADENA DE TRANSMISIÓN

Presión de los neumáticos en frío:

[Solo piloto]

Delantero **250 kPa (2,50 kgf/cm<sup>2</sup>)**

Trasero **290 kPa (2,90 kgf/cm<sup>2</sup>)**

[Piloto y pasajero]

Delantero **250 kPa (2,50 kgf/cm<sup>2</sup>)**

Trasero **290 kPa (2,90 kgf/cm<sup>2</sup>)**

Mantenga la cadena correctamente ajustada y engrasada.

Holgura **25 - 35 mm**



### ETIQUETA DE RECORDATORIO DE SEGURIDAD

Para su protección, utilice siempre casco y elementos protectores.

### ETIQUETA DEL COMBUSTIBLE

Solo gasolina sin plomo.

ETANOL hasta el 10 % por volumen.

## Precauciones de seguridad

Seguridad del vehículo

### Precauciones de seguridad

- Conduzca con precaución y mantenga las manos en el manillar y los pies en las estriberas.
- Asegúrese de que el pasajero mantenga las manos en la correa del asiento o en su cintura y los pies en las estriberas mientras conduce.
- Tenga siempre presente la seguridad de su pasajero, así como la del resto de conductores.

#### Elementos de protección

Asegúrese de que tanto usted como su pasajero utilicen un casco homologado, así como protección ocular y ropa protectora de alta visibilidad. Evite las ropas holgadas que puedan engancharse en alguna parte del vehículo. Conduzca siempre alerta, adaptándose a las condiciones climatológicas y de la carretera.

#### Casco

Homologado, de alta visibilidad y del tamaño adecuado para su cabeza.

- Debe adaptarse con comodidad pero con seguridad, abrochado con la cinta de mentón.
- Visera con campo de visión despejado u otra protección ocular homologada.

### ADVERTENCIA

No utilizar casco aumenta la posibilidad de sufrir lesiones de gravedad o incluso de perder la vida en caso de colisión.

Asegúrese de que tanto usted como el pasajero utilicen siempre un casco y el equipo de protección homologados.

## Precauciones de conducción

### ■ Guantes

Guantes de cuero enterizos con alta resistencia a la abrasión.

### ■ Botas o calzado de conducción

Botas resistentes con suelas antideslizantes y protección para el tobillo.

### ■ Chaqueta y pantalones

Chaqueta protectora de manga larga y alta visibilidad, y pantalones resistentes para conducción (o un mono de protección).

## Precauciones de conducción

### Rodaje

Durante los primeros 500 km, siga estas directrices para garantizar la fiabilidad y las prestaciones futuras del vehículo.

- Evite arrancar con el acelerador a fondo y también las aceleraciones bruscas.
- Evite las frenadas bruscas y las reducciones de marcha rápidas.
- Conduzca con prudencia.

## Precauciones de conducción

### Frenos

Respete las siguientes directrices:

- Evite las frenadas y las reducciones de marcha excesivamente bruscas.
  - ▶ Una frenada repentina puede reducir la estabilidad del vehículo.
  - ▶ Siempre que sea posible, reduzca la velocidad antes de tomar una curva; de lo contrario, corre el riesgo de patinar.
- Extreme las precauciones en superficies con baja tracción.
  - ▶ Los neumáticos patinan con mayor facilidad en dichas superficies y las distancias de frenado son mayores.
- Evite las frenadas continuas.
  - ▶ Las frenadas repetidas, como por ejemplo al bajar pendientes largas y pronunciadas, pueden sobrecalentar bastante los frenos, lo que reduce su eficacia. Para reducir la velocidad, utilice el freno motor y recurra intermitentemente a los frenos.
- Para obtener la máxima eficacia de frenado, utilice a la vez los frenos delantero y trasero.

### Sistema antibloqueo de frenos (ABS)

Este modelo está equipado con un sistema antibloqueo de frenos (ABS) diseñado para impedir que los frenos se bloqueen en las frenadas bruscas.

- El ABS no reduce la distancia de frenado. En ciertas condiciones el ABS puede alargar la distancia de frenado.
- El ABS no funciona a velocidades inferiores a 10 km/h.
- La maneta y el pedal del freno pueden retroceder levemente al accionar los frenos. Esto es normal.
- Para garantizar un correcto funcionamiento del ABS, utilice siempre los neumáticos delanteros/ traseros y los piñones recomendados.

## Precauciones de conducción

### ■ Freno motor

Al soltar el acelerador, el freno motor ayuda a reducir la velocidad del vehículo. Para obtener una acción más pronunciada de reducción de la velocidad, cambie a una marcha más corta. Utilice el freno motor con el uso intermitente de los frenos para reducir la velocidad al descender pendientes prolongadas y pronunciadas.

### ■ Terreno mojado o lluvia

Cuando están mojadas, las superficies de las carreteras se vuelven resbaladizas y los frenos mojados reducen aún más la eficacia de frenado. Extreme las precauciones al frenar en mojado. Si los frenos se mojan, accione los frenos conduciendo a baja velocidad para ayudar a secarlos.

### Estacionamiento

- Estacione en una superficie firme y nivelada.
- Si debe estacionar en una superficie ligeramente inclinada o poco firme, hágalo de forma que el vehículo no pueda moverse ni volcar.
- Asegúrese de que las piezas que alcanzan temperaturas elevadas no puedan entrar en contacto con materiales inflamables.
- No toque el motor, el silenciador, los frenos ni ninguna otra pieza que alcance temperaturas elevadas hasta que se hayan enfriado.
- Para reducir la probabilidad de robos, bloquee siempre el manillar y quite la llave cuando deje el vehículo solo.  
También es recomendable el uso de algún sistema antirrobo.



## Precauciones de conducción

Seguridad del vehículo

### Estacionamiento con el caballete lateral

1. Pare el motor.
2. Baje el caballete lateral.
3. Inclíne lentamente el vehículo hacia la izquierda hasta que el peso descansa sobre el caballete lateral.
4. Gire el manillar completamente hacia la izquierda.
  - ▶ Si gira el manillar a la derecha, se reduce la estabilidad y puede hacer que el vehículo vuelque.
5. Gire el interruptor de encendido a la posición  (Lock) y retire la llave. ➤ P. 54

### Directrices sobre el repostaje y el combustible

Siga estas indicaciones para proteger el motor, el sistema de combustible y el catalizador:

- Utilice únicamente gasolina sin plomo.
- Esta debe ser del octanaje recomendado. Si utiliza una gasolina con un octanaje menor, el rendimiento del motor disminuirá.
- No utilice combustibles que contengan una elevada concentración de alcohol. ➤ P. 124
- No utilice gasolina pasada o sucia, ni mezclas de aceite/gasolina.
- Evite la entrada de suciedad o agua en el depósito de combustible.

## Precauciones de conducción

### Control de par seleccionable Honda

Si el control de par seleccionable (control del par) Honda detecta que la rueda trasera gira durante la aceleración, el sistema limitará la cantidad de par aplicada a la rueda trasera.

El control del par no funciona durante la desaceleración y no evitará que la rueda trasera derrape por una frenada del motor. No desacelere de forma repentina, particularmente si conduce por superficies resbaladizas.

El control del par no compensa el mal estado de las carreteras ni un accionamiento brusco del acelerador. Al accionar el acelerador, tenga siempre en cuenta las condiciones meteorológicas y el estado de las carreteras, así como su destreza y propio estado.

Si su vehículo se queda atascado en lodo, nieve o arena, puede que resulte más fácil liberarlo si desactiva temporalmente el control de par. La desactivación temporal del control del par también podría resultarle útil para mantener el control y el equilibrio al conducir campo a través.

Para garantizar un correcto funcionamiento del control de par, utilice siempre los neumáticos y piñones recomendados.

## Accesorios y modificaciones

Seguridad del vehículo

### Accesorios y modificaciones

Recomendamos encarecidamente que no añada ningún accesorio que Honda no haya diseñado específicamente para su vehículo y que no realice modificaciones que afecten a su diseño original. Hacerlo podría afectar a la seguridad de la motocicleta.

Las modificaciones del vehículo también pueden anular la garantía y hacer que resulte ilegal su uso en vías públicas. Antes de decidirse a instalar accesorios en el vehículo, asegúrese de que la modificación sea segura y legal.

### **⚠️ ADVERTENCIA**

Los accesorios o las modificaciones inapropiadas podrían ocasionar un accidente en el que podría sufrir lesiones graves o incluso la muerte.

Siga todas las instrucciones de este manual del propietario relacionadas con los accesorios y modificaciones.

No enganche un remolque ni acople un sidecar al vehículo. Su vehículo no se diseñó para estos accesorios y su utilización puede afectar gravemente a la maniobrabilidad del vehículo.

## Carga

- Transportar peso extra afecta a la conducción, la frenada y la estabilidad del vehículo. Conduzca siempre a una velocidad segura para la carga que transporta.
- Evite transportar una carga excesiva y manténgase siempre dentro de los límites de carga.

### **Capacidad de peso máximo/Capacidad máxima de equipaje** P. 126

- Sujete el equipaje con firmeza, equilibrado y cerca del centro del vehículo.
- No coloque objetos cerca de las luces ni del silenciador.

## **ADVERTENCIA**

Una carga excesiva o incorrecta puede provocar un accidente en el que podría sufrir lesiones de gravedad o incluso perder la vida.

Respete todos los límites de carga y otras directrices incluidas en este manual.

# Ubicación de los componentes

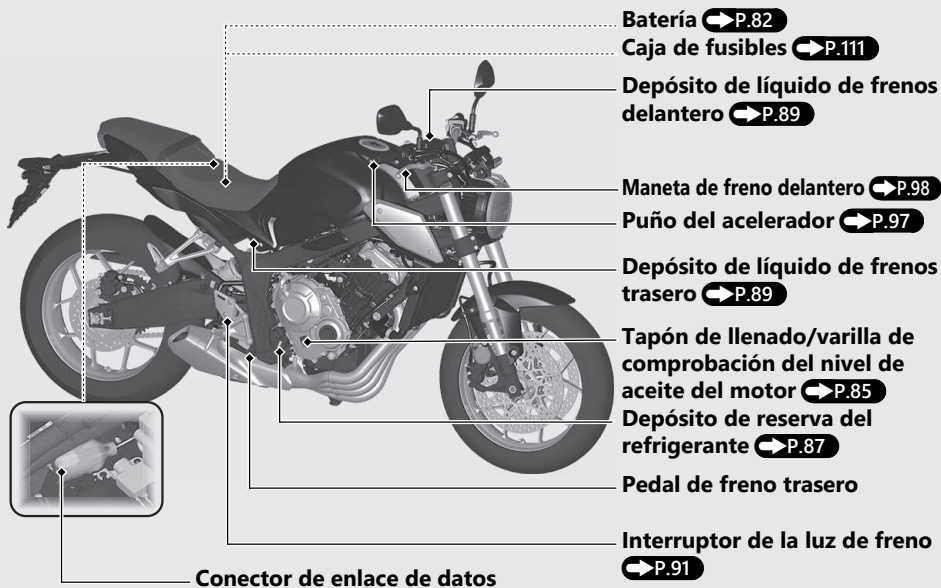

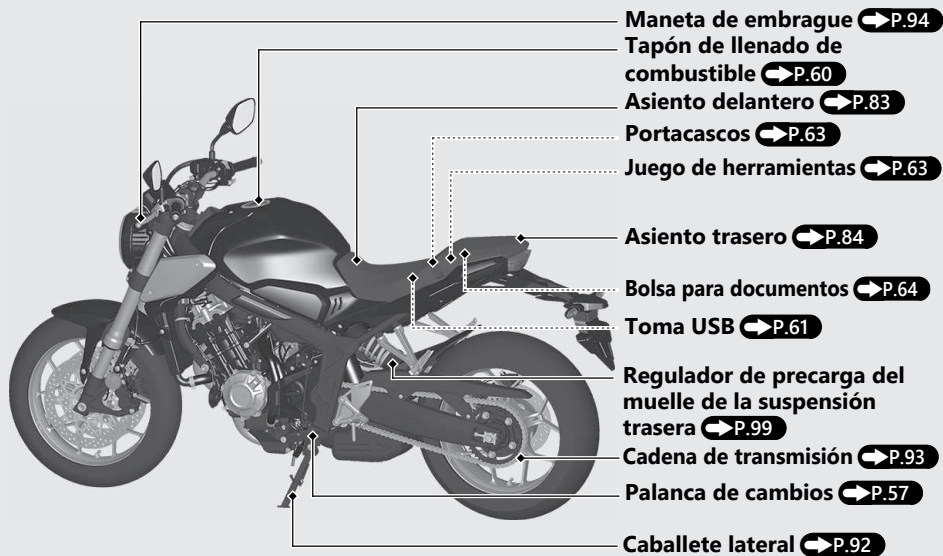

# Instrumentos

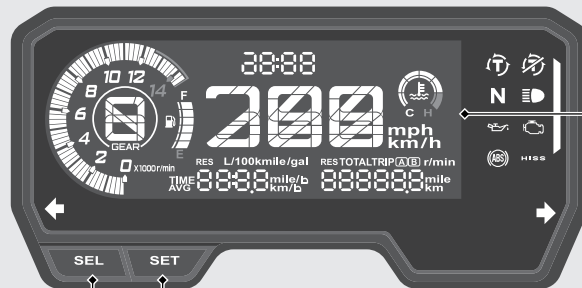

Botón **SEL**

Botón **SET**

## Comprobación de visualización

Cuando se conecta el interruptor de encendido en la posición **I** (On), se muestra el símbolo de apertura en la pantalla. Si alguna parte de estas visualizaciones no se enciende cuando debiera, haga que revisen su motocicleta en el concesionario.

**Zona roja del cuentarrevoluciones**

(margen excesivo de rpm del motor)

**Reloj (formato de 12 horas o de 24 horas)**  
**Para ajustar el reloj: ➔ P.33**

**Velocímetro**



**Visualización de la sección B ➔ P.27**

**Indicador de posición de marcha engranada**

La marcha seleccionada se muestra en el indicador de posición de marcha engranada.

▶ "-" aparece cuando no se ha cambiado de marcha correctamente.

**Visualización de la sección A ➔ P.23**

**Cuentarrevoluciones**

**AVISO**

No lleve las revoluciones del motor a la zona roja del cuentarrevoluciones. Un régimen excesivo del motor puede afectar negativamente a su vida útil.



**Instrumentos** (Continuación)**Indicador de temperatura del refrigerante**

Cuando el refrigerante supera una temperatura específica, parpadea el segmento H.

**Si parpadea el segmento H durante la conducción:** ➔ P.102

**Si el indicador de temperatura del refrigerante parpadea:** ➔ P.108

**Indicador de combustible**

Combustible restante aproximado cuando comienza a parpadear solamente el primer segmento (E): aproximadamente 3,2 L

**Si el indicador de combustible parpadea de forma repetida o se apaga:** ➔ P.107

**AVISO**

Debe repostar cuando la lectura se aproxime al segmento E (1.º).  
Quedarse sin combustible puede provocar fallos de encendido en el motor y dañar el catalizador.



## Visualización de la sección A

Puede seleccionar lo siguiente:

- Kilometraje por combustible actual
- Kilometraje medio por combustible [AVG]
- Consumo de combustible
- Velocidad media [AVG]
- Tiempo transcurrido [TIME]
- Consumo del combustible de reserva [RES]

## Cambio de la visualización de la sección A

El botón **[SEL]** permite cambiar la visualización de la sección A entre el kilometraje por combustible actual, el kilometraje medio por combustible, el consumo de combustible, la velocidad media, el tiempo transcurrido y el consumo de combustible de reserva.

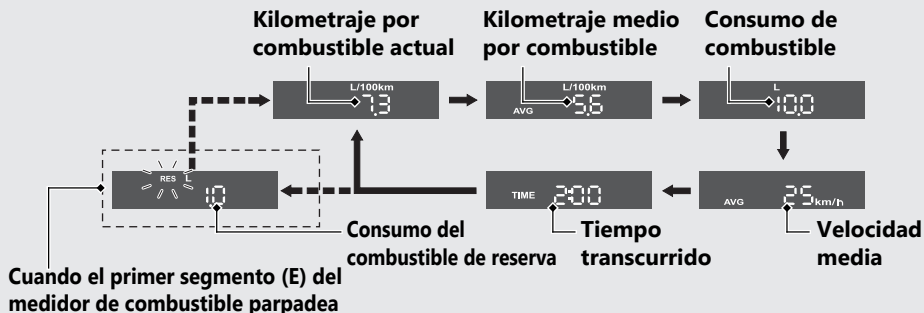

Cuando el primer segmento (E) del medidor de combustible comienza a parpadear, los interruptores del kilometraje por combustible actual, el kilometraje medio por combustible, el consumo de combustible, la velocidad media o el tiempo transcurrido cambian al consumo de combustible de reserva.

Continuación 23

## Instrumentos *(Continuación)*

### **Kilometraje actual por combustible**

Se visualiza el kilometraje por combustible actual.

Rango de visualización: de 0,0 a 300,0 L/100km (km/L, mile/gal o mile/L)

- Más de 300,0 L/100km (km/L, mile/gal o mile/L): se visualizará "300.0".
- Si la velocidad es inferior a 6 km/h: se visualizará "---.-".

Si se visualiza "---.-" (excepto en los casos mencionados anteriormente), lleve la motocicleta al concesionario para que la revisen.

### **Kilometraje medio por combustible [AVG]**

Se visualiza el kilometraje medio por combustible desde el reinicio del cuentakilómetros parcial seleccionado.

El kilometraje medio por combustible se calculará en base al valor visualizado en el cuentakilómetros parcial (A o B) seleccionado.

Asimismo, el kilometraje medio por combustible del cuentakilómetros parcial A se visualizará cuando el odómetro, el cuentakilómetros parcial A, el cuentarrevoluciones numérico y la distancia recorrida en reserva estén seleccionados.

Rango de visualización: de 0,0 a 300,0 L/100km (km/L, mile/gal o mile/L)

- Más de 300,0 L/100km (km/L, mile/gal o mile/L): se visualizará "300.0".
- Cuando se reinicia el cuentakilómetros parcial A o B: se visualizará "---.-".

Si se visualiza "---.-" (excepto en los casos mencionados anteriormente), lleve la motocicleta al concesionario para que la revisen.

**Para reiniciar el kilometraje medio por combustible:**  **P.29**

### Consumo de combustible

Se visualiza el consumo de combustible desde el reinicio del cuentakilómetros parcial seleccionado. El consumo de combustible se calculará en base al valor visualizado en el cuentakilómetros parcial (A o B) seleccionado.

Asimismo, el consumo de combustible del cuentakilómetros parcial A se visualizará cuando el odómetro, el cuentakilómetros parcial A, el cuentarrevoluciones numérico y la distancia recorrida en reserva estén seleccionados.

Rango de visualización: de 0,0 a 300,0 L (litros) o 0,0 a 300,0 gal (galones).

- Más de 300,0 L (litros) o 300,0 gal (galones): se visualizará "300.0".

Si se visualiza "---.", lleve la motocicleta al concesionario para que la revisen.

**Para restablecer el consumo de combustible:**  **P.29**

### Velocidad media [AVG]

Muestra la velocidad media desde el reinicio del cuentakilómetros parcial seleccionado.

La velocidad media se calculará en base al valor visualizado en el cuentakilómetros parcial (A o B) seleccionado.

Asimismo, la velocidad media del cuentakilómetros parcial A se visualizará cuando el odómetro, el cuentakilómetros parcial A, el cuentarrevoluciones numérico y la distancia recorrida en reserva estén seleccionados.

Rango de visualización: de 0 a 299 km/h (0 a 185 mph).

- Visualización inicial: se visualizará "---".
- Si el vehículo ha recorrido menos de 0,2 km desde la última vez que se arrancó el motor: se visualizará "---".
- Si el vehículo ha estado en marcha menos de 30 segundos desde la última vez que se arrancó el motor: se visualizará "---".

## Instrumentos *(Continuación)*

Si se visualiza "---" (excepto en los casos mencionados anteriormente), lleve la motocicleta al concesionario para que la revisen.

**Para reiniciar la velocidad media:** ➡ P.29

## Tiempo transcurrido [TIME]

Se visualiza el tiempo de funcionamiento desde el reinicio del cuentakilómetros parcial seleccionado.

El tiempo transcurrido se calculará en base al valor visualizado en el cuentakilómetros parcial (A o B) seleccionado.

Asimismo, el tiempo transcurrido del cuentakilómetros parcial A se visualizará cuando el odómetro, el cuentakilómetros parcial A, el cuentarrevoluciones numérico y la distancia recorrida en reserva estén seleccionados.

Rango de visualización: 0:00 a 99:59 (horas:minutos)

- El tiempo transcurrido vuelve a 0:00 cuando la lectura supera 99:59.

**Para reiniciar el tiempo transcurrido:** ➡ P.29

## Consumo del combustible de reserva [RES]

Muestra el consumo de combustible desde que el primer segmento (E) del indicador de combustible comienza a parpadear.

Cuando el primer segmento (E) del medidor de combustible comienza a parpadear, los interruptores del kilometraje por combustible actual, el kilometraje medio por combustible, el consumo de combustible, la velocidad media o el tiempo transcurrido cambian al consumo de combustible de reserva. Debe llenar el depósito tan pronto como sea posible.

- Parpadea a partir de "0.0" L o gal.
  - ▶ Cuando la cantidad de combustible consumido sea superior a 1,6 L, la marca "RES" de la pantalla parpadea más rápido.

Después de repostar hasta un nivel superior al de la cantidad de reserva, la visualización volverá a la normal.

## Visualización de la sección B

Puede seleccionar lo siguiente:

- Odómetro [TOTAL]
- Cuentakilómetros parcial [TRIP A/B]
- Cuentarrevoluciones numérico
- Distancia recorrida en reserva [RES]

## Cambio de la visualización de la sección B

El botón **[SET]** permite cambiar la visualización de la sección B entre el odómetro, el cuentakilómetros parcial A, el cuentakilómetros parcial B, el cuentarrevoluciones numérico y la distancia recorrida en reserva.

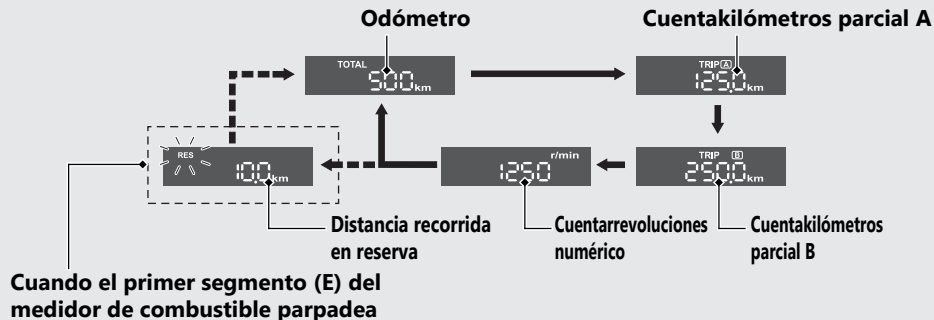

Cuando el primer segmento (E) del medidor de combustible comienza a parpadear, los interruptores del odómetro, los cuentakilómetros parciales o el cuentarrevoluciones numérico cambian a la distancia recorrida en reserva.

Continuación 27

## **Instrumentos** *(Continuación)*

### **Odómetro [TOTAL]**

Distancia total recorrida.

Cuando se visualice "-----", lleve la motocicleta al concesionario para que la revisen.

### **Cuentakilómetros parcial [TRIP A/B]**

Distancia recorrida desde el reinicio del cuentakilómetros parcial.

Si se visualiza "-----.", lleve la motocicleta al concesionario para que la revisen.

### **Para reiniciar el cuentakilómetros parcial:**

➔ P.29

### **Cuentarrevoluciones numérico**

Muestra los dígitos de las revoluciones por minuto del motor.

Rango de visualización: de 0 a 15 000 r/min

### **Distancia recorrida en reserva [RES]**

Distancia recorrida desde que el primer segmento (E) del indicador de combustible empieza a parpadear.

Cuando el primer segmento (E) del medidor de combustible comienza a parpadear, los interruptores del odómetro, los cuentakilómetros parciales o el contarrevoluciones numérico cambian a la distancia recorrida en reserva. Debe llenar el depósito tan pronto como sea posible.

Cuando se visualice "----.", lleve la motocicleta al concesionario para que la revisen.

Después de repostar hasta un nivel superior al de la cantidad de reserva, la visualización volverá a la normal.

**Para reiniciar el cuentakilómetros parcial [TRIP A/B], el kilometraje medio por combustible [AVG], el consumo de combustible, la velocidad media [AVG] y el tiempo transcurrido**

Para reiniciar el cuentakilómetros parcial A, el kilometraje medio por combustible A, el consumo de combustible A, la velocidad media A y el tiempo transcurrido A (se basan en el cuentakilómetros parcial A) simultáneamente, mantenga presionado el botón **[SET]** mientras se visualiza el cuentakilómetros parcial A.

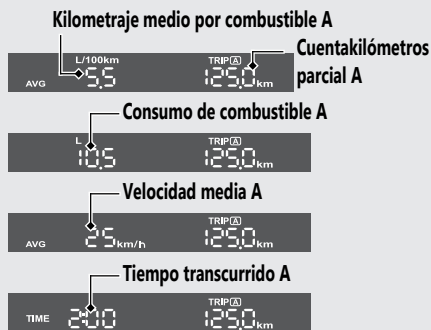

Cuando se reinician, la visualización reiniciada aparece en cada indicación. Luego, la visualización vuelve a la última indicación seleccionada.

Además, el cuentakilómetros parcial A, el kilometraje medio por combustible, el consumo de combustible, la velocidad media y el tiempo transcurrido se ponen a cero automáticamente al repostar hasta un nivel superior al de la cantidad de reserva y al conducir el vehículo 0,1 km. Podrá activar o desactivar el modo de reinicio automático al repostar. ➔P.35





## Instrumentos *(Continuación)*

Para reiniciar el cuentakilómetros parcial B, el kilometraje medio por combustible B, el consumo de combustible B, la velocidad media B y el tiempo transcurrido B (se basan en el cuentakilómetros parcial B) simultáneamente, mantenga presionado el botón **SET** mientras se visualiza el cuentakilómetros parcial B.

### Kilometraje medio por combustible B

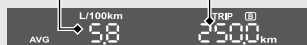

### Consumo de combustible B



### Velocidad media B

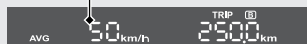

### Tiempo transcurrido B

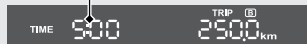

Cuando se reinician, la visualización reiniciada aparece en cada indicación. Luego, la visualización vuelve a la última indicación seleccionada.

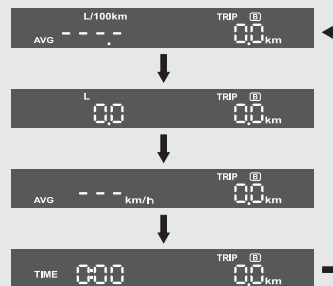

## Configuración del visualizador

### Modo de configuración A

Los siguientes elementos se pueden modificar secuencialmente. ➡ **P.32**

- Ajuste del formato horario
- Ajuste del reloj
- Ajuste de intensidad de retroiluminación
- Activación/desactivación del modo de reinicio automático del cuentakilómetros parcial A, kilometraje medio por combustible, consumo de combustible, velocidad media y tiempo transcurrido
- Configuración del indicador del HISS
- Cambio de la unidad de velocidad y distancia recorrida
- Cambio de la unidad del medidor de kilometraje por combustible

### Modo de configuración B

Los siguientes elementos se pueden modificar secuencialmente. ➡ **P.37**

- Configuración del indicador REV
  - Ajuste de RPM
  - Ajuste de RPM del intervalo
  - Ajuste del brillo
- Cambio del modo del visualizador del cuentarrevoluciones

## Instrumentos *(Continuación)*

### Modo de configuración A

El control cambiará automáticamente del modo de configuración a la visualización normal si no se presionan los botones durante aproximadamente 30 segundos.

Si no se presionan los botones durante aproximadamente 30 segundos, se descartarán los elementos que estén en proceso de configurarse y solo se aplicarán los elementos cuya configuración haya finalizado. Únicamente si se desconecta el interruptor de encendido en la posición **○** (Off), se aplicarán los elementos que estén en proceso de configurarse y aquellos cuya configuración haya finalizado.

➡ Mantenga pulsados los botones **SEL** y **SET**

⏏ Pulse el botón **SET**

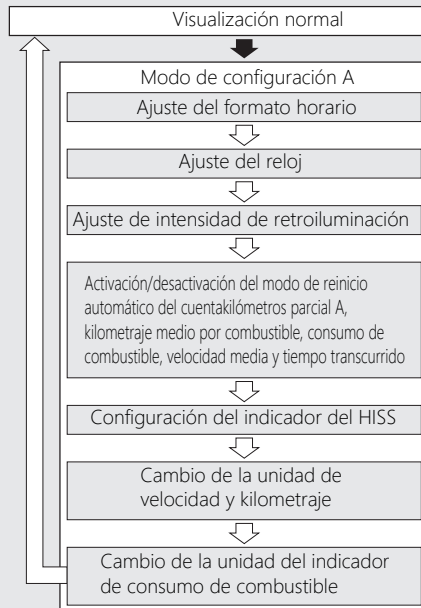

## 1 Ajuste del formato horario:

Puede seleccionar que la hora se visualice en formato de 12 horas o en formato de 24 horas.

- 1 Gire el interruptor de encendido a la posición **I** (On).
- 2 Mantenga pulsados los botones **SEL** y **SET** hasta que el formato de hora comience a parpadear.



- 3 Pulse el botón **SEL** para seleccionar "12hr" o "24hr".



- 4 Pulse el botón **SET**. El formato horario ya se ha configurado; a continuación, el visualizador pasa a la configuración del reloj.

## 2 Configuración del reloj:

- 1 Pulse el botón **SEL** hasta que se muestre la hora que desee.
  - Mantenga pulsado el botón **SEL** para avanzar la hora rápidamente.



- 2 Pulse el botón **SET**. Los dígitos de los minutos comienzan a parpadear.



**Instrumentos** (Continuación)

- 3 Pulse el botón **SEL** hasta que se muestren los minutos que desee.

► Mantenga pulsado el botón **SEL** para avanzar los minutos rápidamente.



- 4 Pulse el botón **SET**. El reloj ya se ha ajustado; a continuación, el visualizador pasa al ajuste de la intensidad de la retroiluminación.

**3 Ajuste de la intensidad de la retroiluminación:**

Puede ajustar la intensidad de uno a cinco niveles.

- 1 Pulse el botón **SEL**. El nivel de brillo cambia.
- El brillo se puede ajustar en cinco niveles.



- 2 Pulse el botón **SET**. La retroiluminación ya se ha configurado y el visualizador cambia a la activación/desactivación del modo de reinicio automático del cuentakilómetros parcial A, el kilometraje medio por combustible, el consumo de combustible, la velocidad media y el tiempo transcurrido.

#### 4 Activación/desactivación del modo de reinicio automático del cuentakilómetros parcial A, el kilometraje medio por combustible, el consumo de combustible, la velocidad media y el tiempo transcurrido:

Para activar o desactivar el modo de reinicio automático, puede repostar después de que el primer segmento (E) del medidor de combustible comience a parpadear. El ajuste inicial es la activación.

- 1 Pulse el botón **SEL** para seleccionar "On" (activar) u "OFF" (desactivar) en el modo de reinicio automático.



- 2 Pulse el botón **SET**. La activación/desactivación del modo de reinicio automático ya se ha configurado; a continuación, el visualizador pasa al ajuste del indicador del HISS (el indicador del HISS se enciende).

#### 5 Configuración del indicador del HISS:

- 1 Pulse el botón **SEL** para seleccionar "On" (parpadeo) u "OFF" (apagado) en el modo de configuración del HISS.



- 2 Pulse el botón **SET**. El ajuste del indicador del HISS ya se ha configurado; a continuación, el visualizador pasa al cambio de la unidad de velocidad y distancia recorrida.

## Instrumentos *(Continuación)*

### 6 Cambio de la unidad de velocidad y distancia recorrida:

- 1 Pulse el botón **SEL** para seleccionar "km/h" y "km", o "mph" y "mile".

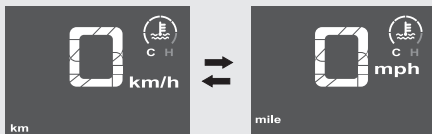

- 2 Pulse el botón **SET**. La unidad de velocidad y distancia recorrida queda ajustada y, a continuación, el visualizador pasa al cambio de la unidad del medidor de kilometraje por combustible.

### 7 Cambio de la unidad del medidor de kilometraje por combustible:

- 1 Cuando se seleccionan "km/h" para la velocidad y "km" para el kilometraje Pulse el botón **SEL** para seleccionar "L/100km" o "km/L".



Cuando se selecciona "mph" para la velocidad y "milla" para el kilometraje

Pulse el botón **SEL** para seleccionar "mile/L" o "mile/gal".

- Cuando se seleccione "mile/gal", la unidad de consumo de combustible cambiará a "gal".



- 2 Pulse el botón **SET**. La unidad del medidor de kilometraje por combustible queda ajustada; a continuación, el visualizador pasa a la pantalla normal.

### Modo de configuración B

El control cambiará automáticamente del modo de configuración a la visualización normal si no se presionan los botones durante aproximadamente 30 segundos.

Si no se presionan los botones durante aproximadamente 30 segundos, se descartarán los elementos que estén en proceso de configurarse y solo se aplicarán los elementos cuya configuración haya finalizado. Únicamente si se desconecta el interruptor de encendido en la posición **○** (Off), se aplicarán los elementos que estén en proceso de configurarse y aquellos cuya configuración haya finalizado.

➡ Mantenga pulsado el botón **SEL** y el botón de encendido en la posición **I** (On) hasta que finalice la animación inicial

⇐ Pulse el botón **SET**

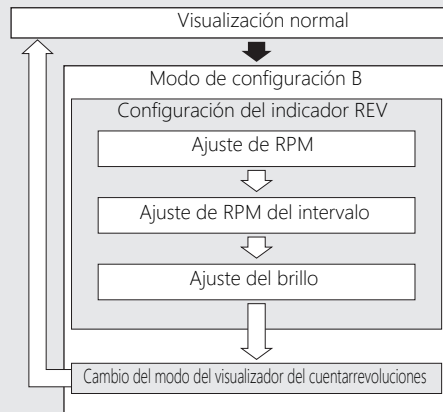



## Instrumentos *(Continuación)*

### 1 Configuración del indicador REV:

Puede cambiar la configuración del indicador REV.

El indicador REV parpadea durante la configuración.



- 1 Para cambiar el modo de configuración B, gire el interruptor de encendido a la posición **I** (On) mientras pulsa el botón **SEL** hasta que finalice la animación inicial. El visualizador pasa al ajuste de las "RPM de parpadeo más rápido del indicador REV". De forma simultánea, el cuentarrevoluciones numérico y los segmentos de barras parpadeantes muestran la configuración actual de las "RPM de parpadeo más rápido del indicador REV".

- La barra del cuentarrevoluciones parpadea solo cuando se configura el indicador de REV.

- 2 Cada vez que se pulsa el botón **SEL**, el valor de configuración de las "RPM de parpadeo más rápido del indicador REV" aumentará en un segmento (250 r/min (rpm)). Cuando el valor de configuración de las "RPM de parpadeo más rápido del indicador REV" supera 12 500 r/min (rpm), el valor de configuración de las "RPM de parpadeo más rápido del indicador REV" volverá automáticamente a 5000 r/min (rpm).

- Mantenga pulsado el botón **SEL** para avanzar rápidamente el valor de configuración de las "RPM de parpadeo más rápido del indicador REV".

Rango de ajustes disponibles  
5000 r/min (rpm) a 12 500 r/min (rpm)

Cuentarrevoluciones



Cuentarrevoluciones  
numérico

12500



5000



12250

## Instrumentos *(Continuación)*

3 Pulse el botón **SET**. Se ajusta "RPM de parpadeo más rápido del indicador REV"; a continuación, la pantalla cambia a la configuración de "RPM del intervalo de parpadeo del indicador REV". De forma simultánea, el cuentarrevoluciones numérico muestra la configuración actual de las "RPM del intervalo de parpadeo del indicador REV" y el segmento de barras parpadeantes muestra la configuración actual de las "RPM de parpadeo más rápido del indicador REV".

4 Cada vez que se pulsa el botón **SEL**, el número de las "RPM del intervalo de parpadeo del indicador REV" avanza en este orden: 250 r/min (rpm), 500 r/min (rpm), 750 r/min (rpm), 1000 r/min (rpm) y 0 r/min (rpm).

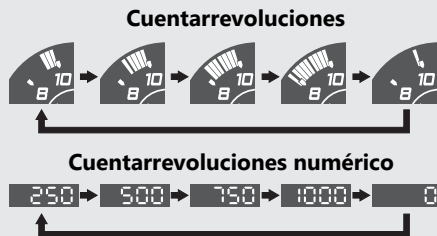

Ejemplo: RPM de parpadeo más rápido del indicador REV: 12 500 r/min (rpm)  
RPM del intervalo de parpadeo del indicador REV: 250 r/min (rpm)

Indicador REV	r/min (rpm)
Parpadeo	12 000 r/min (rpm)
Parpadeo rápido	12 250 r/min (rpm)
Parpadeo más rápido	12 500 r/min (rpm)

Si las "RPM del intervalo de parpadeo del indicador REV" son 0, el indicador REV parpadea cuando alcanza el valor de ajuste de las "RPM de parpadeo más rápido del indicador REV".

- 5 Pulse el botón **SET**. Se ajustan las "RPM del intervalo de parpadeo del indicador REV"; a continuación, el visualizador cambia al ajuste de brillo del indicador REV. El indicador REV pasa de parpadear a iluminarse.

## Instrumentos *(Continuación)*

- 6 Pulse el botón **SEL**. El nivel de brillo cambia.  
 ► El brillo se puede ajustar en cinco niveles.



- 7 Pulse el botón **SET**. Se ajusta el brillo del indicador REV; a continuación, el visualizador pasa a la configuración del visualizador del cuentarrevoluciones.

## 2 Cambio del modo de visualización del cuentarrevoluciones:

Puede cambiar el modo de visualización del cuentarrevoluciones.

- 1 Pulse el botón **SEL** para cambiar el modo de visualización del cuentarrevoluciones.
- 2 Pulse el botón **SET**. Se ajusta el modo de visualización seleccionado actualmente; a continuación, el visualizador pasa a la visualización normal.

### Visualización convencional

Muestra las RPM del motor en el segmento de barras del cuentarrevoluciones.

### Visualización de retención de pico

Muestra las RPM del motor en los segmentos de barras del cuentarrevoluciones y de retención de pico.

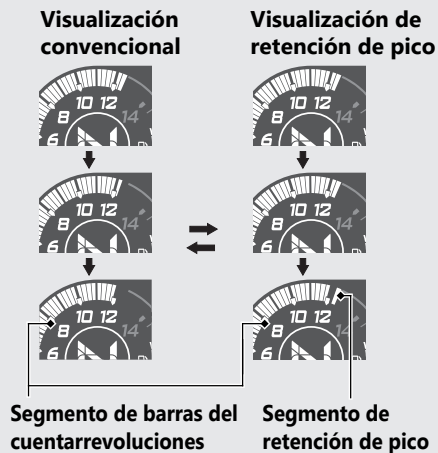

## Instrumentos *(Continuación)*

Se mantiene el segmento de retención de pico para mostrar las RPM máximas del motor temporalmente.

Ejemplo: Revoluciones del motor por minuto 10 000 r/min (rpm)

**Visualización convencional**



**Segmento de barras del cuentarrevoluciones**

**Visualización de retención de pico**



**Segmento de retención de pico**





# Indicadores

Si uno de estos indicadores no se enciende cuando debiera, acuda a su concesionario.

Guía de funcionamiento



⇐ **Indicador de intermitente izquierdo**

⇒ **Indicador de intermitente derecho**

### **Indicador del control del par**

- Se enciende cuando el interruptor de encendido se encuentra en la posición **I** (On). Se apaga cuando la motocicleta alcanza aproximadamente 5 km/h para indicar que el control del par está listo para funcionar.
- Parpadea cuando el control del par está en funcionamiento.

**Si se enciende mientras conduce:**  **P.106**

### **Indicador OFF de control del par**

- Se enciende cuando se desactiva el control del par.

### **Testigo de luz de carretera**

### **Indicador de punto muerto**

Se enciende cuando la transmisión se encuentra en punto muerto.

## Indicadores *(Continuación)*

Indicador REV → P.50



**Indicador de presión baja del aceite**

- Se enciende cuando el interruptor de encendido se encuentra en la posición **I** (On).
- Se apaga cuando arranca el motor.

**Si se enciende mientras el motor está en marcha:** ➡ **P.103**

**Testigo de avería (MIL) de la PGM-FI (inyección programada de combustible)**

Se enciende brevemente cuando el interruptor de encendido se encuentra en la posición **I** (On).

**Si se enciende o parpadea mientras el motor está en marcha:** ➡ **P.104**

**Indicador del HISS** ➡ **P.101**

- Se enciende brevemente cuando el interruptor de encendido se encuentra en la posición **I** (On).
- Parpadea cada 2 segundos durante 24 horas al colocar el interruptor de encendido en la posición **O** (Off).

**Indicador del ABS (sistema antibloqueo de frenos)**

- Se enciende cuando el interruptor de encendido se encuentra en la posición **I** (On).
- Se apaga cuando la motocicleta alcanza aproximadamente 10 km/h.

**Si se enciende mientras conduce:** ➡ **P.105**

## Indicadores *(Continuación)*

### Indicador REV

- Se enciende brevemente cuando el interruptor de encendido se encuentra en la posición **I** (On).

### Configuración inicial

RPM de parpadeo más rápido del indicador REV: 12 500 r/min (rpm)

RPM del intervalo de parpadeo del indicador REV: 250 r/min (rpm)

Indicador REV	r/min (rpm)
Parpadeo	12 000 r/min (rpm)
Parpadeo rápido	12 250 r/min (rpm)
Parpadeo más rápido	12 500 r/min (rpm)

**Para configurar el cambio ascendente de las revoluciones:** ➡ **P.38**

**Para configurar el cambio de la amplitud:** ➡ **P.40**



# Interruptores

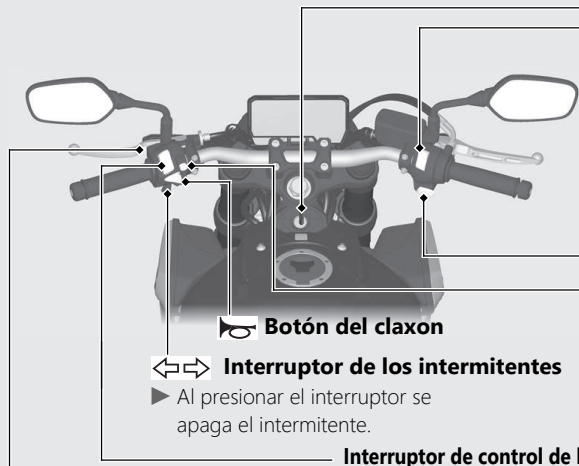

**Botón del claxon**

**Interruptor de los intermitentes**

▶ Al presionar el interruptor se apaga el intermitente.

**Mando de control de par**  
Conexión/desconexión del control del par. **P.55**

**Interruptor de control de la luz de adelantamiento/intensidad del faro**

- : Luz de carretera
- : Luz de cruce
- **PASS** : Hace que parpadee la luz de carretera del faro.

**Interruptor de parada del motor**

Debe mantenerse normalmente en la posición (Run).

▶ En caso de emergencia, póngalo en la posición (Stop) para parar el motor (el motor de arranque no funcionará).

**Botón de arranque**

**Interruptor de las luces de emergencia**

Disponible cuando el interruptor de encendido está en la posición (On).

### **⏻ Interruptor de encendido**

Conecta y desconecta el sistema eléctrico, bloquea la dirección.

- ▶ La llave puede retirarse mientras se encuentra en la posición **○ (Off)** o **🔒 (Lock)**.

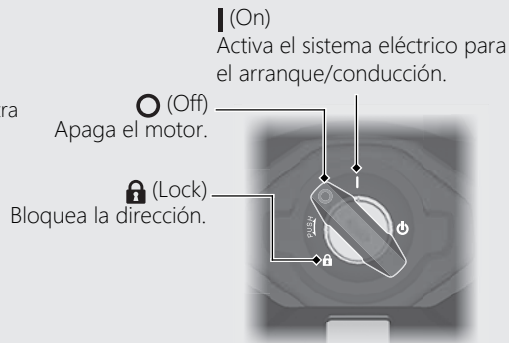



## Interruptores *(Continuación)*

### Bloqueo de la dirección

Bloquee la dirección al estacionar para evitar posibles robos del vehículo. También se recomienda el uso de un candado en forma de U para la rueda o de un dispositivo similar.

#### Bloqueo

- 1 Gire el manillar completamente hacia la izquierda.
- 2 Presione la llave de encendido y gire el interruptor de encendido a la posición  (Lock).
  - ▶ Mueva un poco el manillar si resulta algo difícil aplicar el bloqueo.
- 3 Extraiga la llave.

#### Desbloqueo

Introduzca la llave de contacto, presiónela y gire el interruptor de encendido a la posición  (Off).

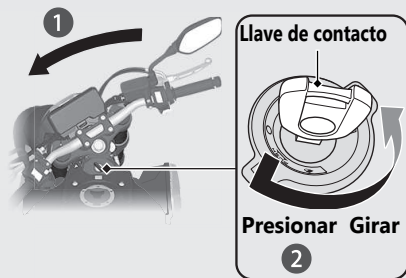

## Control de par seleccionable Honda

El control del par (control de potencia del motor) se puede conectar/desconectar.

- ▶ No accione el interruptor de control del par mientras conduce.  
Detenga primero el vehículo y, a continuación, desactive o active el control del par.
- ▶ El control del par no puede desconectarse cuando se activa el sistema (indicador de control del par intermitente).
- ▶ Cada vez que se gire el interruptor de encendido a la posición **I** (On), el control del par se activará automáticamente.

### Conexión y desconexión del control del par

El control del par se conecta y se desconecta manteniendo presionado el interruptor de control del par.

#### Interruptor de control del par

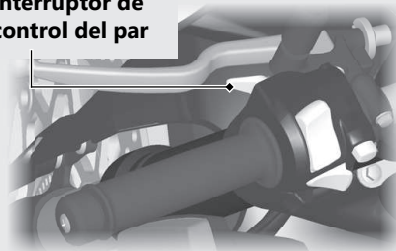

# Arranque del motor

Arranque el motor con uno de los siguientes procedimientos, independientemente de si el motor está frío o caliente.

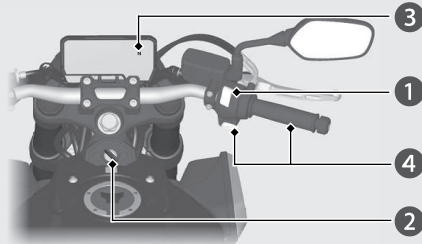

## AVISO

- Si el motor no arranca antes de que transcurran 5 segundos, coloque el interruptor de encendido en la posición **O** (Off) y espere 10 segundos antes de intentar volver a arrancar el motor, con el fin de que se recupere la tensión de la batería.
- Un periodo prolongado a ralentí rápido y una subida repentina de revoluciones pueden dañar el motor y el sistema de escape.
- Accionar bruscamente el acelerador o mantener el ralentí rápido durante más de 5 minutos puede causar decoloraciones en el tubo de escape.
- El motor no arrancará si el acelerador está completamente abierto.

- 1 Asegúrese de que el interruptor de parada del motor se encuentra en la posición **O** (Run).
- 2 Gire el interruptor de encendido a la posición **I** (On).
- 3 Cambie la transmisión a punto muerto (se enciende el indicador **N**). También puede accionar la maneta de embrague para arrancar el vehículo con una marcha engranada, siempre que el caballete lateral esté levantado.
- 4 Pulse el botón de arranque con el acelerador completamente cerrado.

## Si el motor no arranca:

- 1 Accione el acelerador a fondo y pulse el botón de arranque durante 5 segundos.
- 2 Repita el procedimiento de arranque normal.
- 3 Si el motor arranca pero el ralentí resulta inestable, accione ligeramente el acelerador.
- 4 Si el motor no arranca, espere 10 segundos antes de intentar de nuevo los pasos **1** y **2**.

**Si el motor no arranca** ➔ **P.101**

## Cambio de marchas

La transmisión de su vehículo dispone de 6 marchas de avance en un patrón de cambio una abajo, cinco arriba.

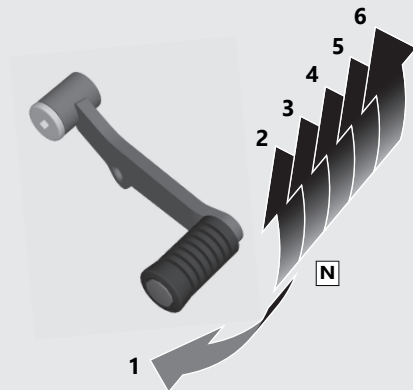

Si engrana una marcha en el vehículo con el caballete lateral puesto, el motor se apagará.

# Señal de frenada de emergencia

La señal de frenada de emergencia se activa cuando el sistema detecta una frenada brusca a unos 50 km/h o más para avisar a los conductores que estén detrás de una frenada repentina haciendo que parpadeen rápidamente ambos intermitentes. Así se puede avisar a los conductores que estén detrás para que tomen las medidas necesarias a fin de evitar posibles colisiones con su vehículo.

La señal de frenada de emergencia deja de funcionar si:

- Suelta los frenos.
- El ABS está desactivado.
- La velocidad de desaceleración de su vehículo se reduce.
- Se pulsa el interruptor de las luces de emergencia.

## Cuando el sistema se activa:



**1 Se frena con fuerza**



**1 Se enciende la luz de freno**

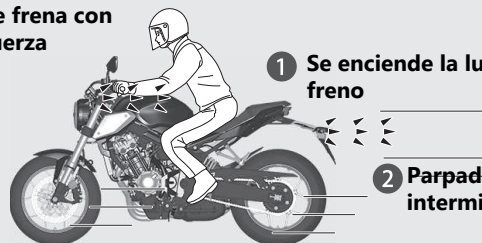

**2 Parpadean los dos intermitentes**

**2 Parpadean los dos indicadores de los intermitentes**

- ▶ La señal de frenada de emergencia no es un sistema que pueda evitar posibles colisiones traseras al frenar con fuerza. Siempre se recomienda evitar frenar con fuerza a menos que sea estrictamente necesario.
- ▶ La señal de frenada de emergencia no se activa al pulsar el interruptor de las luces de emergencia.
- ▶ Si el ABS deja de funcionar durante un determinado periodo de tiempo al frenar, puede que no se active la señal de frenada de emergencia.

# Repostaje

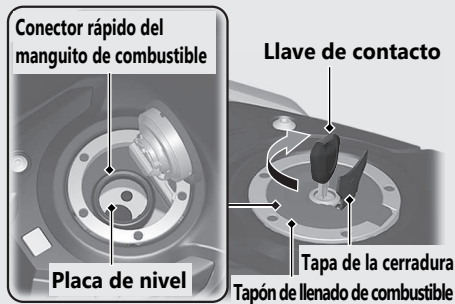

No rellene combustible por encima de la placa de nivel.

**Tipo de combustible:** solo gasolina sin plomo

**Índice de octanaje:** su vehículo se ha diseñado para usar combustible con un índice de octanaje (RON) de 91 o superior

**Capacidad del depósito:** 15,4 L

**Repostaje y sugerencias sobre el combustible** ➔ P.14

## Apertura del tapón de llenado de combustible

Abra la tapa de la cerradura, introduzca la llave de contacto y gírela hacia la derecha para abrir el tapón de llenado de combustible.

## Cierre del tapón de llenado de combustible

- 1 Tras el repostaje, presione el tapón de llenado del combustible para cerrarlo, hasta que quede bloqueado.
- 2 Retire la llave de contacto y cierre la tapa de la cerradura.
  - ▶ La llave de contacto no puede retirarse si el tapón no queda bloqueado.

## ⚠ ADVERTENCIA

La gasolina es muy inflamable y explosiva. Al manipular combustible, puede sufrir quemaduras o lesiones graves.

- Pare el motor y mantenga apartados el calor, las chispas y el fuego.
- Manipule el combustible solo en exteriores.
- Limpie inmediatamente el líquido derramado.

# Toma USB

La toma USB está situada debajo del asiento delantero. ➤ P. 83

El uso de dispositivos USB corre bajo su propia responsabilidad. Honda no se hará responsable en ningún caso de los daños o problemas derivados del uso de los dispositivos USB.

Solo se pueden conectar dispositivos USB con las siguientes especificaciones.

Capacidad nominal del USB tipo C:

**15 W (5 V, 3,0 A)**

## Para conectar el dispositivo USB

- 1 Extraiga el asiento delantero. ➤ P. 83
- 2 Conecte a la toma un cable USB homologado.

Toma USB

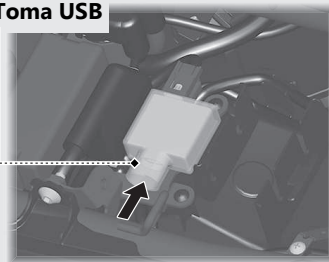



## **Toma USB** *(Continuación)*

- ▶ Para evitar que la batería se debilite (o se agote), mantenga el motor en marcha mientras circule corriente desde el enchufe.
- ▶ No permita que entren sustancias extrañas ni agua en la toma.
- ▶ Sujete correctamente todos los dispositivos que conecte, ya que las vibraciones pueden hacer que sufran daños o se desplacen inesperadamente.

### **AVISO**

- El uso de cualquier dispositivo USB que genere calor o con una carga nominal incorrecta puede dañar la toma.
- No utilice la toma USB en condiciones húmedas, durante el lavado ni cualquier otra condición de humedad que pueda dañarla.
- No permita que el cable USB quede atrapado o aplastado.
- No permita que el cable USB interfiera en el manillar ni en los mandos.

## Equipo de almacenaje

### Portacascos y juego de herramientas

El portacascos se encuentra en la parte inferior del asiento delantero. El juego de herramientas y la cinta de sujeción del casco (en el juego de herramientas) están situados debajo del asiento trasero.

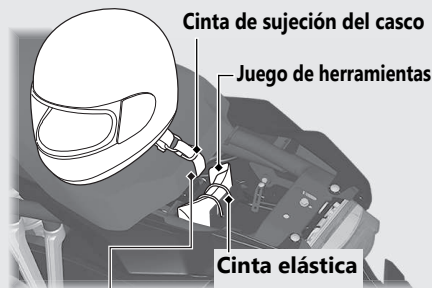

Cinta de sujeción del casco

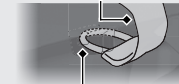

Portacascos

Cinta de sujeción del casco



Anillo en D del casco

- Utilice el portacascos solamente mientras el vehículo esté estacionado.

### Extracción del asiento trasero ➔ P.84

## ⚠ ADVERTENCIA

Si conduce con un casco sujeto en el portacascos, el casco podría interferir en su capacidad de utilizar el vehículo de forma segura y ocasionar un accidente en el que podría sufrir lesiones de gravedad o incluso perder la vida.

Utilice el portacascos solamente mientras el vehículo esté estacionado. No conduzca con un casco en el portacascos.

## Equipo de almacenaje *(Continuación)*

### Bolsa para documentos y ganchos de retención del equipaje

La bolsa para documentos y los ganchos de retención del equipaje están situados en la parte inferior del asiento trasero.

Ganchos de retención del equipaje

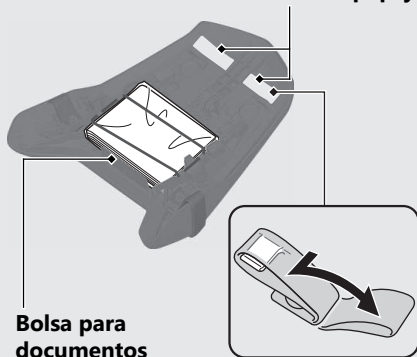

Bolsa para documentos

Ganchos de retención del equipaje

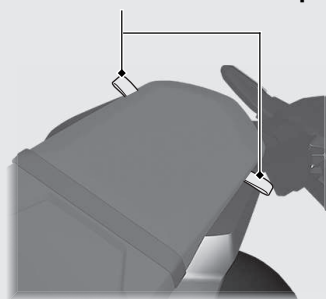

Nunca utilice los ganchos de retención para remolcar o elevar el vehículo.

Extracción del asiento trasero ➔ P.84

# Mantenimiento

Lea cuidadosamente "Importancia del mantenimiento" y "Fundamentos del mantenimiento" antes de intentar llevar a cabo alguna de las tareas de mantenimiento. Consulte "Especificaciones" para conocer los datos de servicio.

<b>Importancia del mantenimiento</b> .....	P. 66	<b>Embrague</b> .....	P. 94
<b>Calendario de mantenimiento</b> .....	P. 67	<b>Acelerador</b> .....	P. 97
<b>Fundamentos del mantenimiento</b> .....	P. 70	<b>Otros ajustes</b> .....	P. 98
<b>Herramientas</b> .....	P. 81	Ajuste de la maneta del freno .....	P. 98
<b>Desmontaje e instalación de los componentes del carenado</b> .....	P. 82	Ajuste de la suspensión trasera.....	P. 99
Batería.....	P. 82		
Asiento delantero .....	P. 83		
Asiento trasero .....	P. 84		
<b>Aceite del motor</b> .....	P. 85		
<b>Refrigerante</b> .....	P. 87		
<b>Frenos</b> .....	P. 89		
<b>Caballote lateral</b> .....	P. 92		
<b>Cadena de transmisión</b> .....	P. 93		

## Importancia del mantenimiento

### Importancia del mantenimiento

Llevar un buen mantenimiento del vehículo es absolutamente esencial para su seguridad y para proteger su inversión, obtener las máximas prestaciones, evitar averías y reducir la contaminación. El mantenimiento es responsabilidad del propietario. Asegúrese de inspeccionar el vehículo antes de cada conducción y realice las comprobaciones periódicas especificadas en el calendario de mantenimiento.

➤ P. 67

### ADVERTENCIA

Si no dispensa un mantenimiento apropiado al vehículo o si no corrige un problema antes de conducir, puede tener un accidente en el que puede sufrir lesiones de gravedad o incluso perder la vida.

Siga siempre las recomendaciones de inspección y mantenimiento y los programas de este manual del propietario.

### Seguridad del mantenimiento

Lea siempre todas las instrucciones de mantenimiento antes de iniciar la tarea y asegúrese de que dispone de las herramientas y piezas adecuadas y que tiene los conocimientos técnicos necesarios.

Nos resulta imposible alertarle de todos los riesgos concebibles que puedan surgir al realizar el mantenimiento. Usted es el único que puede decidir si debe realizar una tarea determinada.

Siga estas indicaciones al realizar el mantenimiento.

- Detenga el motor y retire la llave.
- Coloque el vehículo sobre una superficie firme y nivelada con la ayuda del caballete lateral o un caballete de mantenimiento que le permita apoyar el vehículo.
- Deje que se enfríe el motor, el silenciador, los frenos y otros elementos que estén calientes antes de realizar la revisión. De lo contrario, podría sufrir quemaduras.
- Ponga en marcha el motor solo cuando se le indique y hágalo en una zona bien ventilada.

## Calendario de mantenimiento

























































El calendario de mantenimiento especifica los requisitos de mantenimiento necesarios para garantizar un rendimiento seguro y fiable, así como un control apropiado de las emisiones.

El trabajo de mantenimiento debe llevarse a cabo de acuerdo con las normas y especificaciones de Honda, y siempre por técnicos cualificados y debidamente formados. Su concesionario cumple todos estos requisitos. Mantenga un registro preciso del mantenimiento para asegurarse de que el vehículo reciba el mantenimiento apropiado. Asegúrese de que la persona que realiza el mantenimiento cumplimente este registro.

Todo mantenimiento programado se considera un coste operativo normal del propietario y le será cobrado por el concesionario. Conserve todos los recibos. Si vende el vehículo, estos recibos deben transferirse junto con el vehículo a su nuevo propietario.

Honda recomienda que su concesionario realice una prueba en carretera tras cada mantenimiento periódico.

## Calendario de mantenimiento

Elementos	Comprobación previa a la conducción P. 70	Frecuencia *1					Comprobación anual	Sustitución normal	Consultar página	
		× 1000 km	1	12	24	36				48
		× 1000 millas	0,6	8	16	24				32
Tubería de combustible									–	
Nivel de combustible									60	
Funcionamiento del acelerador									97	
Filtro de aire *2									–	
Bujía									–	
Holgura de las válvulas									–	
Aceite de motor									–	
Filtro de aceite de motor									–	
Régimen de ralentí del motor									–	
Refrigerante del radiador *3									3 años 87	
Sistema de refrigeración									–	
Sistema de suministro secundario de aire									–	
Sistema de control de emisiones de vapor de combustible									–	

### Nivel de mantenimiento

 Intermedio. Recomendamos que la revisión la realice su concesionario, a menos que usted cuente con las herramientas y las capacidades técnicas necesarias. Los procedimientos están incluidos en un manual de taller oficial de Honda.

 Técnico. Por su seguridad, lleve el vehículo a su concesionario para que realicen la revisión.

### Leyenda de mantenimiento

 : Inspeccionar (limpiar, ajustar, lubricar o reemplazar si fuera necesario)

 : Lubricar

 : Reemplazar

## Calendario de mantenimiento

Elementos	Comprobación previa a la conducción P. 70	Frecuencia *1						Comprobación anual	Sustitución normal	Consultar página
		× 1000 km	1	12	24	36	48			
		× 1000 millas	0,6	8	16	24	32			
Cadena de transmisión	■			Cada 1000 km: ■ ■						93
Deslizadera de la cadena de transmisión				■	■	■	■			–
Líquido de frenos *3	■			■	■	■	■	■	2 años	89
Desgaste de las pastillas de freno	■			■	■	■	■	■		90
Sistema de frenos				■	■	■	■	■		70
Interruptor de la luz de freno				■	■	■	■	■		91
Reglaje de los faros				■	■	■	■	■		–
Luces/claxon	■									–
Interruptor de parada del motor	■									–
Sistema de embrague	■			■	■	■	■	■		94
Caballote lateral	■			■	■	■	■	■		92
Suspensión				■	■	■	■	■		99
Tuercas, tornillos, fijadores	↗			■	■	■	■	■		–
Llantas/Neumáticos	✕	■		■	■	■	■	■		78
Rodamientos de la pipa de dirección	✕			■	■	■	■	■		–

**Notas:**

\*1: Cuando la lectura del odómetro sea mayor, repita el trabajo de mantenimiento al cumplirse los intervalos aquí indicados.

\*2: Realice el mantenimiento con mayor frecuencia cuando circule por zonas húmedas o polvorientas.

\*3: Las tareas de reemplazo requieren ciertas capacidades técnicas.



## Fundamentos del mantenimiento

### Inspección previa a la circulación

Para garantizar su seguridad, es responsabilidad del usuario realizar una inspección previa a la conducción y asegurarse de que se resuelve cualquier problema que pudiera encontrarse. La inspección previa a la conducción es imprescindible, no solo por razones de seguridad, sino porque cualquier avería, aunque solo sea un neumático pinchado, puede ocasionar serios problemas.

Compruebe los elementos siguientes antes de subir al vehículo:

- Nivel de combustible: llene el depósito cuando sea necesario. ➤ P. 60
- Acelerador: compruebe si se abre suavemente y si se cierra por completo en todas las posiciones en que se ponga el manillar. ➤ P. 97
- Nivel de aceite de motor: añada aceite de motor si fuese necesario. Compruebe si hay fugas. ➤ P. 85
- Nivel de refrigerante: añada refrigerante si fuese necesario. Compruebe si hay fugas. ➤ P. 87
- Cadena de transmisión: compruebe su estado y holgura, ajústela y lubríquela en caso necesario. ➤ P. 93
- Frenos: compruebe su funcionamiento. Delantero y trasero: compruebe el nivel de líquido de frenos y el desgaste de las pastillas. ➤ P. 89, ➤ P. 90
- Luces y claxon: compruebe que las luces, los indicadores y el claxon funcionan correctamente.
- Interruptor de parada del motor: compruebe que funciona adecuadamente. ➤ P. 52
- Embrague: compruebe el funcionamiento; ajuste la holgura si fuese necesario. ➤ P. 94
- Sistema de corte de encendido del caballete lateral: compruebe si el sistema funciona correctamente. ➤ P. 92
- Ruedas y neumáticos: compruebe el estado y la presión de aire, y ajústela en caso necesario. ➤ P. 78

## Fundamentos del mantenimiento

### Sustitución de piezas

Utilice siempre piezas originales de Honda o sus equivalentes para garantizar la fiabilidad y seguridad del vehículo.

Cuando realice pedidos de componentes con color, especifique el nombre del modelo, el color y el código mencionado en la etiqueta de color. La etiqueta de color está en el lado izquierdo del chasis. Para comprobar la etiqueta de color, extraiga el asiento trasero. ➤ P. 84

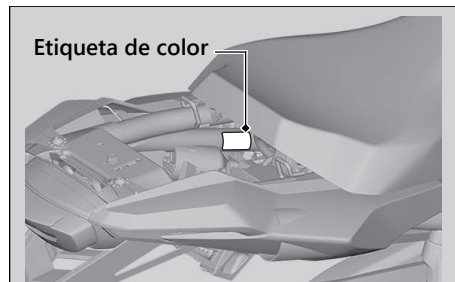

### **⚠ ADVERTENCIA**

La instalación de piezas ajenas a Honda puede hacer que su vehículo resulte inseguro y provoque un accidente en el que puede resultar gravemente herido o incluso perder la vida.

Utilice siempre piezas originales Honda o equivalentes que se hayan diseñado y homologado para su vehículo.

## Fundamentos del mantenimiento

### Batería

El vehículo tiene un tipo de batería que no requiere mantenimiento. No tiene que comprobar el nivel del electrolito de la batería ni añadir agua destilada. Limpie los terminales de la batería si tienen suciedad o corrosión. No retire las juntas de los tapones de la batería. No tiene que retirar el tapón al cargar la batería.

#### AVISO

Su batería no necesita mantenimiento y podría dañarse de forma permanente si se quita la tira de tapones.



Este símbolo que hay en la batería significa que el producto no debe tratarse como un residuo doméstico.

#### AVISO

La eliminación inadecuada de la batería puede ser perjudicial para el medio ambiente y la salud pública. Para obtener instrucciones adecuadas sobre su eliminación, respete siempre la normativa local.

### ¿Qué hacer en caso de emergencia

Si se presenta alguna de las siguientes situaciones, acuda al médico inmediatamente.

- Salpicadura de electrolito en los ojos:
  - ▶ Lávese los ojos repetidamente con agua fría durante al menos 15 minutos. El uso de agua a presión podría dañarle los ojos.
- Salpicadura de electrolito en la piel:
  - ▶ Quítese la ropa salpicada y lave bien la piel con agua.
- Salpicadura de electrolito en la boca:
  - ▶ Enjuáguese bien la boca con agua, pero no se la trague.

## ⚠ ADVERTENCIA

Durante el uso normal, la batería desprende gas de hidrógeno explosivo.

Una chispa o llama puede hacer que la batería explote con fuerza suficiente como para causar lesiones graves o incluso la muerte.

Utilice ropa protectora y una mascarilla, o bien haga que un mecánico cualificado realice el mantenimiento de la batería.

## Fundamentos del mantenimiento

### Limpeza de los terminales de la batería

1. Quite la batería. ► P. 82
2. Si los terminales comienzan a oxidarse y están recubiertos de una sustancia blanca, lávela con agua caliente y límpiela.
3. Si los terminales están muy oxidados, limpie y pula los terminales con un cepillo de alambre o papel de lija. Utilice gafas de seguridad.

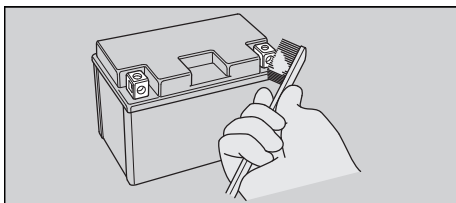

4. Tras la limpieza, vuelva a instalar la batería.

La batería dispone de una vida útil limitada. Consulte con su concesionario el momento de sustituir la batería. Sustituya siempre la batería por otra batería del mismo tipo que esté exenta de mantenimiento.

#### AVISO

La instalación de accesorios eléctricos de marcas distintas a Honda puede sobrecargar el sistema eléctrico, descargar la batería y posiblemente dañar el sistema.

## Fundamentos del mantenimiento

### Fusibles

Los fusibles protegen los circuitos eléctricos de su vehículo. Si algún elemento eléctrico de su vehículo deja de funcionar, compruebe y sustituya cualquier fusible que esté quemado. ➤ P. 111

### Inspección y sustitución de fusibles

Gire el interruptor de encendido a la posición **0** (Off) para retirar e inspeccionar los fusibles. Si un fusible está quemado, sustitúyalo por un fusible del mismo amperaje. Para conocer el amperaje de los fusibles, consulte "Especificaciones". ➤ P. 128

Fusible quemado



#### AVISO

Si sustituye un fusible por otro de mayor amperaje, aumentarán las posibilidades de ocasionar daños en el sistema eléctrico.

Si un fusible falla repetidas veces, es posible que exista un problema eléctrico. Lleve el vehículo a su concesionario para que lo inspeccionen.

### Aceite del motor

El consumo de aceite de motor varía y la calidad del mismo se deteriora en función de las condiciones de conducción y del tiempo transcurrido.

Compruebe el nivel de aceite de motor con regularidad y rellene si fuera necesario con el aceite recomendado. El aceite sucio o viejo debe cambiarse lo antes posible.

### Selección del aceite de motor

Para conocer el aceite de motor recomendado, consulte "Especificaciones". ➤ P. 127

Si utiliza aceites de marcas diferentes a Honda, compruebe la etiqueta para asegurarse de que el aceite cumple las siguientes normas:

- Norma JASO T 903<sup>1</sup>: MA
- Norma SAE<sup>2</sup>: 10W-30
- Clasificación API<sup>3</sup>: SG o superior

## Fundamentos del mantenimiento

- \*1. La norma JASO T 903 es una referencia para aceites de motor para motocicletas de 4 tiempos. Hay dos tipos: MA y MB. Por ejemplo, la etiqueta siguiente muestra la clasificación MA.

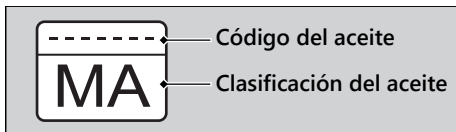

- \*2. La norma SAE clasifica los aceites según su viscosidad.
- \*3. La clasificación API especifica la calidad y el rendimiento de los aceites de motor. Utilice aceites de grado SG o superior, excepto los aceites marcados como "Energy Conserving" o "Resource Conserving" en el símbolo de servicio API circular.

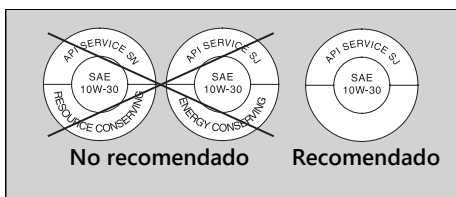

### Líquido de frenos

No añada ni sustituya líquido de frenos a menos que sea un caso de emergencia. Utilice solo líquido de frenos nuevo de un recipiente sellado. Si añade líquido, haga que revisen el sistema de frenos en su concesionario lo antes posible.

#### AVISO

El líquido de frenos puede dañar las superficies plásticas y las pintadas. Limpie inmediatamente cualquier derrame y lave a conciencia la zona afectada.

### Líquido de frenos recomendado:

Líquido de frenos DOT 4 Honda o equivalente

### Cadena de transmisión

La cadena de transmisión debe inspeccionarse y lubricarse con regularidad. Inspeccione con mayor frecuencia la cadena si conduce por carreteras en mal estado, a alta velocidad o con aceleraciones repetidas. ➤ P. 93

## Fundamentos del mantenimiento

Si la cadena no se mueve con suavidad, hace ruidos extraños, presenta rodillos dañados, pasadores flojos, deformaciones o faltan juntas tóricas, haga que inspeccionen la cadena en su concesionario.

Compruebe también el piñón impulsor y la corona. Si alguno presenta dientes desgastados o dañados, haga que los sustituyan en el concesionario.

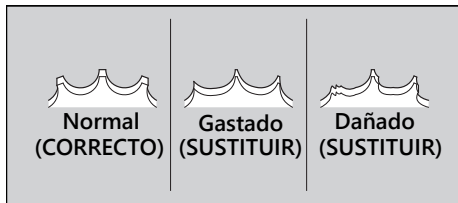

### AVISO

El empleo de una cadena nueva con ruedas dentadas desgastadas causará un rápido desgaste de la cadena.

## Limpieza y lubricación

Tras inspeccionar la holgura, limpie la cadena y los piñones mientras gira la rueda trasera. Utilice un

pañó seco con un limpiador de cadenas diseñado específicamente para cadenas con juntas tóricas o un detergente neutro. Utilice un cepillo suave si la cadena estuviera sucia.

Tras la limpieza, elimine la suciedad y lubrique con el producto recomendado.

### Lubricante recomendado:

Lubricante para cadenas de transmisión específicamente diseñado para cadenas con juntas tóricas.

Si no es posible, utilice aceite de engranajes SAE 80 o 90.

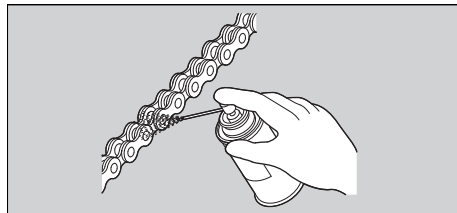

## Fundamentos del mantenimiento

No utilice un limpiador de vapor ni de alta presión, cepillos de alambre, disolventes volátiles como gasolina o benceno, limpiadores abrasivos ni limpiadores de cadenas o lubricantes NO diseñados específicamente para cadenas con juntas tóricas, ya que estos elementos podrían dañar los sellos de las juntas tóricas de goma. Evite que el lubricante entre en contacto con los frenos o los neumáticos. Evite aplicar una cantidad excesiva de lubricante para cadenas con el fin de no salpicar la ropa o el propio vehículo.

### Refrigerante recomendado

El refrigerante Pro Honda HP es una solución premezclada de anticongelante y agua destilada.

#### Concentración:

50 % de anticongelante y 50 % de agua destilada

Una concentración de anticongelante por debajo del 40 % no proporcionará una protección adecuada contra la corrosión y las bajas temperaturas.

Una concentración de hasta el 60 % proporcionará una mejor protección en climas fríos.

### Hong Kong

Utilice únicamente HONDA PRE-MIX COOLANT original sin diluirlo en agua. El HONDA PRE-MIX COOLANT original es un producto excelente para prevenir la corrosión y el sobrecalentamiento. El refrigerante se debe inspeccionar y sustituir adecuadamente según el calendario de mantenimiento. ➤ P. 67

### AVISO

El uso de refrigerantes no especificados para motores de aluminio o agua del grifo/mineral puede provocar corrosión.



## Fundamentos del mantenimiento

### Neumáticos (inspección/sustitución)

#### Comprobación de la presión de los neumáticos

Inspeccione visualmente los neumáticos y utilice un manómetro para medir la presión al menos una vez al mes o siempre que piense que los neumáticos están algo deshinchados. Compruebe siempre la presión de aire cuando estén fríos. Aunque se modifique la dirección del vástago de la válvula, este no vuelve a su posición original. Lleve el vehículo a su concesionario para que lo inspeccionen.

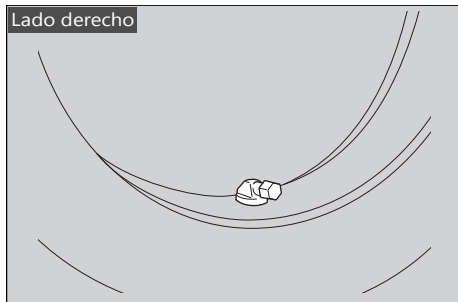

#### Inspección de daños

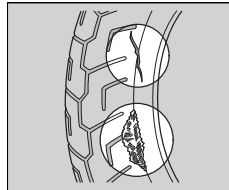

Compruebe la existencia de cortes, rajaduras o grietas que expongan la tela o los cordajes, o la existencia de posibles clavos u otros objetos extraños en el lateral del neumático o en su banda de rodadura. Inspeccione también posibles bultos o protuberancias anormales en las paredes laterales de los neumáticos.

#### Inspección de desgaste anómalo

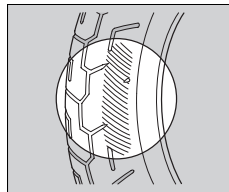

Inspeccione los neumáticos en busca de signos de desgaste anómalo en la superficie de contacto.

### Inspección de la profundidad de la banda de rodadura

Inspeccione los indicadores de desgaste de la banda de rodadura. Si pueden verse, sustituya inmediatamente los neumáticos.

Para una conducción segura, debería sustituir los neumáticos cuando se alcance la profundidad mínima de la banda de rodadura.

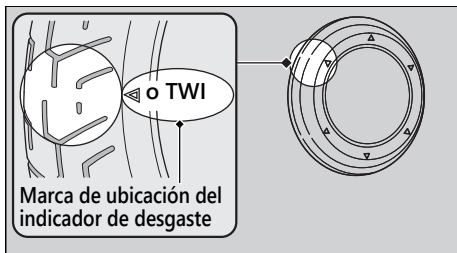

### ⚠️ ADVERTENCIA

Conducir con neumáticos excesivamente gastados o incorrectamente inflados puede ocasionar un accidente en el que podría sufrir lesiones de gravedad o incluso perder la vida.

Siga todas las instrucciones de este manual del propietario relacionadas con el inflado y el mantenimiento de los neumáticos.

#### Alemania

Las leyes alemanas prohíben el uso de neumáticos cuya profundidad de la banda de rodadura sea inferior a 1,6 mm.

## Fundamentos del mantenimiento

Haga que sustituyan los neumáticos en su concesionario. Para conocer los neumáticos recomendados, la presión de los mismos y la profundidad mínima de la banda de rodadura, consulte "Especificaciones".

➤ P. 127

Siga estas directrices siempre que cambie los neumáticos.

- Utilice los neumáticos recomendados o unos equivalentes del mismo tamaño, construcción, índice de velocidad y capacidad de carga.
- Una vez instalado el neumático, equilibre la rueda con contrapesos originales Honda o equivalentes.
- No instale una cámara en un neumático sin cámara en este vehículo. La acumulación excesiva de calor puede hacer que la cámara explote.
- Utilice únicamente neumáticos sin cámara en este vehículo.

Las llantas están diseñadas para neumáticos sin cámara y, durante la aceleración rápida o el frenado, los neumáticos con cámara pueden deslizarse sobre la llanta y hacer que el neumático se desinfe rápidamente.

## ADVERTENCIA

La instalación de neumáticos inadecuados en su vehículo puede afectar a la conducción y a la estabilidad de este, lo que podría dar lugar a un accidente que podría causarle lesiones graves o incluso la muerte.

Emplee siempre los neumáticos del tamaño y tipo recomendados en este manual del propietario.

## Herramientas

El juego de herramientas está guardado debajo del asiento trasero. ➡ P. 84

Con las herramientas proporcionadas, puede realizar algunas reparaciones y ajustes secundarios, así como sustituciones de piezas.

- Llave para pasadores
- Llave fija de 10 × 14 mm
- Destornillador recto/Phillips
- Mango de destornillador
- Barra de extensión
- Llave hexagonal de 5 mm
- Cinta de sujeción del casco

## Desmontaje e instalación de los componentes del carenado

### Batería

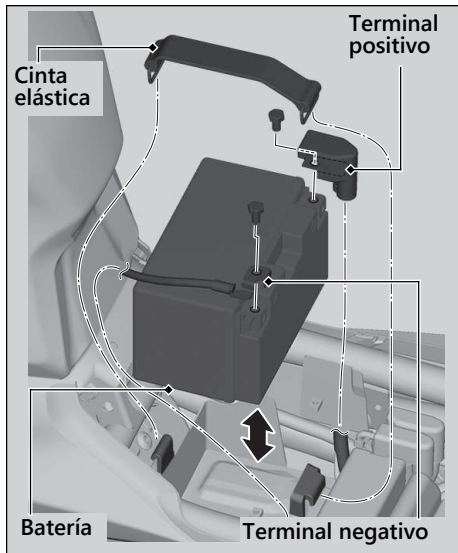

### Desmontaje

Asegúrese de que el interruptor de encendido se encuentra en la posición **O** (Off).

1. Extraiga el asiento delantero. ➤ P. 83
2. Extraiga la cinta de goma.
3. Desconecte el terminal negativo  $\ominus$  de la batería.
4. Desconecte el terminal positivo  $\oplus$  de la batería.
5. Extraiga la batería con cuidado de que no caigan las tuercas de los terminales.

### Instalación

Instale las piezas en el orden inverso al de la extracción. Conecte siempre el terminal positivo  $\oplus$  en primer lugar. Asegúrese de que los tornillos y las tuercas estén apretados.

Asegúrese de que la información del reloj sea correcta tras volver a conectar la batería. ➤ P. 33  
Para saber cómo manipular adecuadamente la batería, consulte "Fundamentos del mantenimiento". ➤ P. 72  
"La batería se agota". ➤ P. 110

Desmontaje e instalación de los componentes del carenado ► Asiento delantero

## Asiento delantero

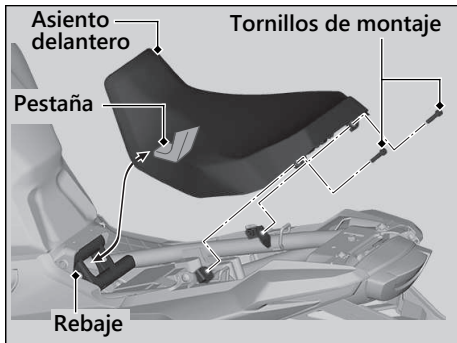

### Desmontaje

1. Extraiga el asiento trasero. ► P. 84
2. Extraiga los tornillos de montaje y, a continuación, tire del asiento delantero hacia atrás y arriba.

### Instalación

1. Instale el asiento delantero mientras inserta la pestaña en el rebaje.
2. Instale los tornillos de montaje.
3. Apriete los tornillos de montaje con firmeza.

Asegúrese de que el asiento queda firmemente sujeto en su posición. Para ello, tire hacia arriba ligeramente del mismo.

## Desmontaje e instalación de los componentes del carenado ► Asiento trasero

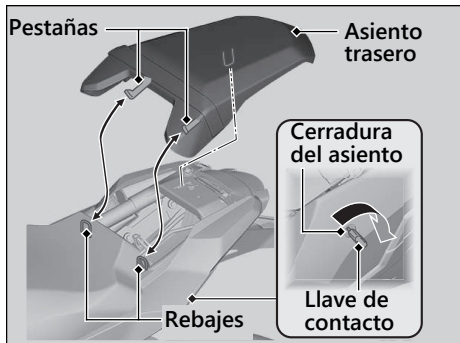
**Asiento trasero**

Mantenimiento

**Instalación**

1. Inserte las pestañas en los rebajes.
2. Empuje hacia abajo la parte trasera del asiento trasero.  
Asegúrese de que el asiento queda firmemente sujeto en su posición y, para ello, tire hacia arriba ligeramente del mismo.

El asiento se bloquea automáticamente al cerrarse.

Tenga cuidado de no dejarse la llave en el compartimento que hay debajo del asiento trasero.

**Desmontaje**

1. Introduzca la llave de contacto en la cerradura del asiento.
2. Gire la llave de contacto hacia la derecha y, a continuación, tire del asiento trasero hacia arriba y hacia atrás.

## Aceite del motor

### Comprobación del aceite del motor

1. Si el motor está frío, déjelo al ralentí entre 3 y 5 minutos.
2. Coloque el interruptor de encendido en la posición **○** (Off) y espere entre 2 y 3 minutos.
3. Coloque el vehículo en posición vertical sobre una superficie firme y nivelada.
4. Extraiga el tapón de llenado/varilla de comprobación del nivel de aceite y límpielo.
5. Inserte el tapón de llenado/varilla de comprobación del nivel de aceite hasta que se asiente, pero no lo enrosque.
6. Compruebe que el nivel del aceite queda entre las marcas de nivel superior e inferior del tapón de llenado/varilla de comprobación del nivel de aceite.
7. Coloque correctamente el tapón de llenado/varilla de comprobación del nivel de aceite.

Tapón de llenado/varilla de comprobación del nivel de aceite

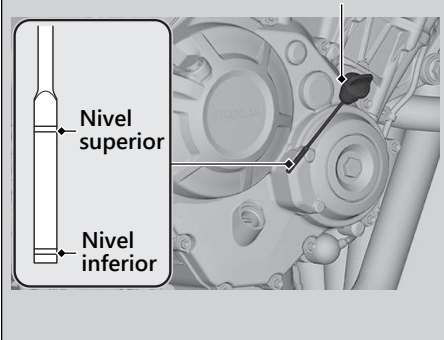



**Aceite del motor ► Adición de aceite del motor**

## Adición de aceite del motor

Si el aceite de motor queda por debajo o cerca de la marca de nivel inferior, añada el aceite de motor recomendado. ► P. 74,

► P. 127

1. Extraiga el tapón de llenado/varilla de comprobación del nivel de aceite. Añada el aceite recomendado hasta que alcance la marca de nivel superior.
  - Coloque el vehículo en posición vertical en una superficie firme y nivelada para comprobar el nivel de aceite.
  - No rellene por encima de la marca de nivel superior.
  - Asegúrese de que no penetren cuerpos extraños por la abertura de llenado del aceite.
  - Limpie de inmediato cualquier derrame.

2. Vuelva a colocar con firmeza el tapón de llenado/varilla de comprobación del nivel de aceite.

### AVISO

El funcionamiento con una cantidad excesiva o insuficiente de aceite puede producir daños al motor. No mezcle diferentes marcas ni grados de aceite. Podrían afectar a la lubricación y al funcionamiento del embrague.

Para conocer el aceite recomendado y las indicaciones de selección del aceite, consulte "Fundamentos del mantenimiento". ► P. 74

## Refrigerante

### Comprobación del refrigerante

Compruebe el nivel de refrigerante del depósito de reserva con el motor frío.

1. Coloque el vehículo en una superficie firme y nivelada.
2. Manténgalo en posición vertical.
3. Compruebe que el nivel de refrigerante se encuentra entre las marcas de nivel UPPER (superior) y LOWER (inferior) en el depósito de reserva.

Si el nivel del refrigerante cae de forma evidente o el depósito de reserva está vacío, es probable que tenga una fuga grave. Lleve el vehículo a su concesionario para que lo inspeccionen.

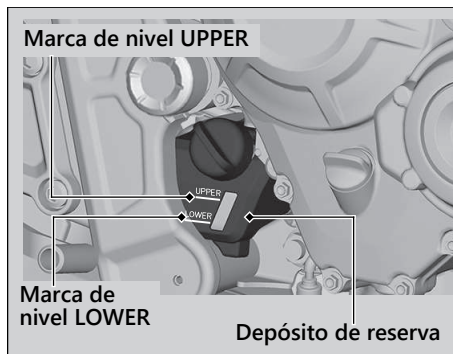

### Adición de refrigerante

Si el nivel del refrigerante está por debajo de la marca de nivel LOWER, añada el refrigerante recomendado (► P. 77) hasta que alcance la marca de nivel UPPER. Añada líquido únicamente por el tapón del depósito de reserva y no retire el tapón del radiador.

## Refrigerante ► Adición de refrigerante

1. Retire el tapón del depósito de reserva y añada líquido mientras supervisa el nivel del refrigerante.
  - No llene por encima de la marca de nivel UPPER.
  - Asegúrese de que no penetren cuerpos extraños por la abertura del depósito de reserva.
2. Vuelva a colocar con firmeza el tapón del depósito de reserva.

### **⚠ADVERTENCIA**

Si retira el tapón del radiador con el motor caliente podrían producirse salpicaduras de refrigerante y causarle quemaduras.

Antes de retirar el tapón del radiador, deje siempre que se enfríen el motor y el radiador.

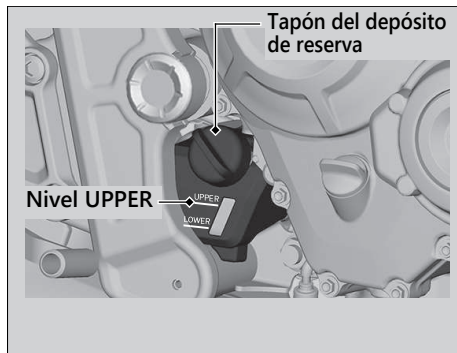

## Frenos

### Comprobación del líquido de frenos

1. Coloque el vehículo en posición vertical sobre una superficie firme y nivelada.
  2. **Delantero** Compruebe que el tapón del depósito del líquido del freno está en posición horizontal y que el nivel del líquido queda por encima de la marca de nivel LOWER.
- Trasero** Compruebe que el depósito del líquido de frenos está en posición horizontal y que el

nivel del líquido se encuentra entre las marcas de nivel LOWER y UPPER.

Si el nivel del líquido de frenos en alguno de los depósitos queda por debajo de la marca de nivel LOWER o la holgura de la maneta o del pedal de freno llega a ser excesiva, inspeccione el desgaste de las pastillas de freno.

Si estas no están desgastadas, es probable que exista una fuga. Lleve el vehículo a su concesionario para que lo inspeccionen.

Mantenimiento

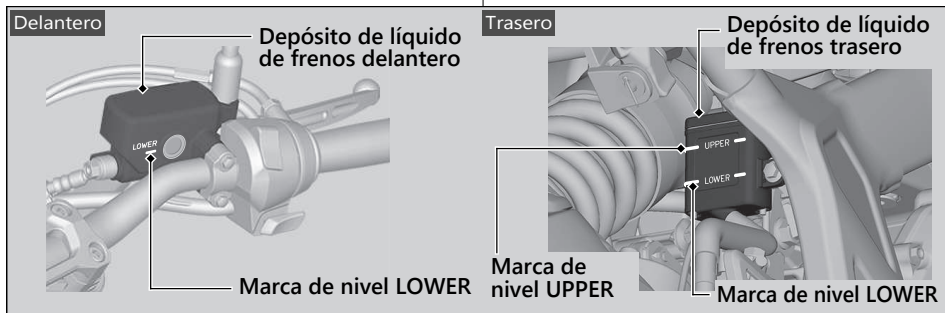

Frenos ► Inspección de las pastillas de freno

## Inspección de las pastillas de freno

Compruebe el estado de los indicadores de desgaste de las pastillas de freno.

**Delantero** Las pastillas deben sustituirse si una de las pastillas de freno está gastada hasta el fondo del indicador.

**Trasero** Las pastillas deben sustituirse si una de las pastilla de freno está desgastada hasta el indicador.

- 1. Delantero** Inspeccione las pastillas de freno desde la parte delantera de la pinza de freno.
  - Inspeccione siempre las pinzas de freno izquierda y derecha.
- 2. Parte trasera** Inspeccione las pastillas de freno desde el lado posterior derecho del vehículo. Si fuera necesario, haga que sustituyan las pastillas de freno en su concesionario. Sustituya siempre las pastillas de freno izquierda y derecha simultáneamente.

Mantenimiento

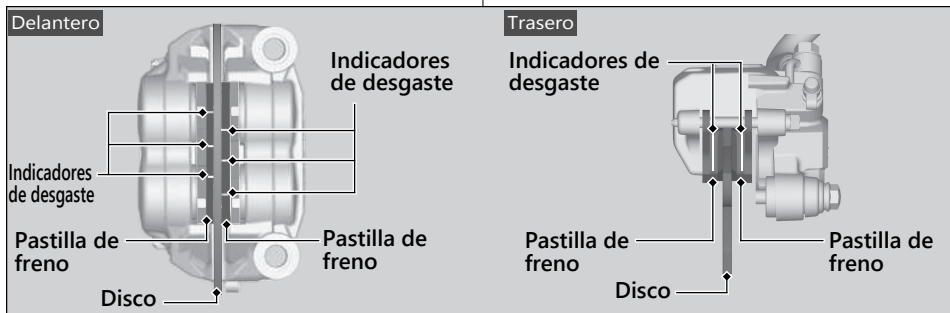

Frenos ► Ajuste del interruptor de la luz de freno

## Ajuste del interruptor de la luz de freno

Compruebe el funcionamiento del interruptor de la luz de freno.

1. Tire hacia arriba de la parte inferior de la goma.
2. Sujete el interruptor de la luz de freno y gire la tuerca de ajuste en la dirección A si el interruptor actúa demasiado tarde, o gírela en la dirección B si lo hace demasiado pronto.
3. Coloque la goma en su posición original.

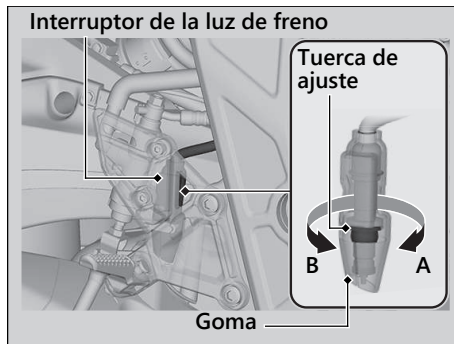

Mantenimiento

## Caballote lateral

### Comprobación del caballote lateral

Mantenimiento

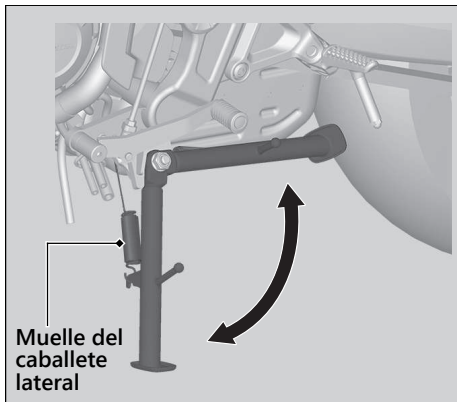

1. Compruebe que el caballote lateral funciona debidamente. Si el caballote lateral resulta difícil de colocar o chirría, limpie la zona de giro y lubrique el tornillo de giro con grasa limpia.
2. Compruebe si hay posibles daños o falta de tensión del muelle.
3. Siéntese en el vehículo, sitúe la transmisión en punto muerto y levante el caballote lateral.
4. Arranque el motor, apriete la maneta del embrague y seleccione una velocidad de la caja de cambios.
5. Baje por completo el caballote lateral. El motor deberá pararse cuando baje el caballote lateral. Si no es así, lleve el vehículo al concesionario para que lo inspeccionen.

## Cadena de transmisión

### Inspección de la holgura de la cadena de transmisión

Compruebe la holgura de la cadena de transmisión en varios puntos de la cadena. Si no fuera constante en todos los puntos, es posible que algunos eslabones estén deformados y gripados. Haga que inspeccionen la cadena en su concesionario.

1. Cambie la transmisión a punto muerto. Pare el motor.
2. Coloque el vehículo sobre el caballete lateral en una superficie firme y nivelada.
3. Compruebe la holgura en la mitad inferior de la cadena de transmisión a medio camino entre los piñones.

#### Holgura de la cadena de transmisión:

25 - 35 mm

- ▶ No conduzca el vehículo si la holgura supera los 50 mm.

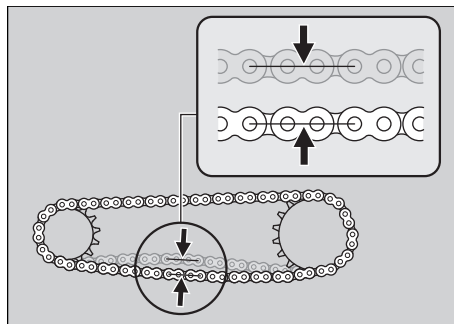

4. Desplace el vehículo hacia delante y compruebe que la cadena se mueve con suavidad.
5. Inspeccione los piñones. ➤ P. 75
6. Limpie y lubrique la cadena de transmisión. ➤ P. 76



## Embrague

### Comprobación del embrague

#### Comprobación de la holgura de la maneta de embrague

Compruebe la holgura de la maneta de embrague.

##### Holgura en la maneta de embrague:

10 - 20 mm

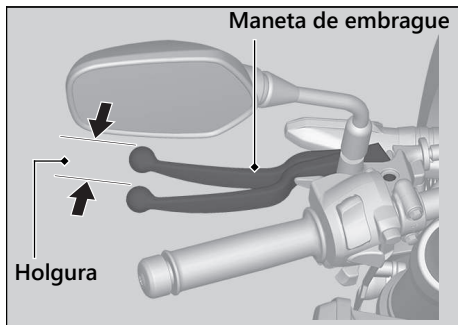

Compruebe que el cable del embrague no esté retorcido y que no muestre señales de desgaste. En caso necesario, haga que lo sustituyan en su concesionario.

Lubrique el cable del embrague con un lubricante de cables, de venta en establecimientos especializados, para evitar el desgaste prematuro y la corrosión.

##### AVISO

El ajuste inadecuado de la holgura puede causar un desgaste prematuro del embrague.

## Embrague ► Ajuste de la holgura de la maneta de embrague

### Ajuste de la holgura de la maneta de embrague

#### ▮ Ajuste superior

Intente primero el ajuste con el regulador superior del cable del embrague.

1. Afloje la contratuerca superior.
2. Gire el regulador superior del cable del embrague hasta que la holgura sea de 10 - 20 mm.
3. Apriete la contratuerca superior y compruebe de nuevo la holgura.

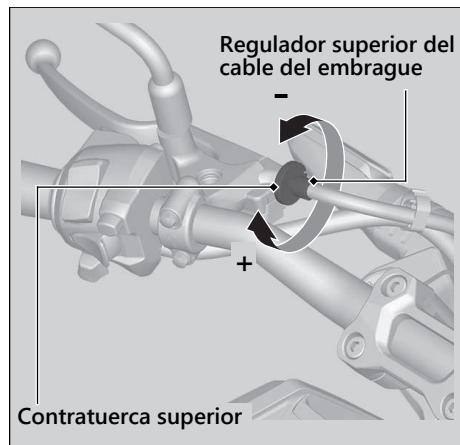

## Embrague ► Ajuste de la holgura de la maneta de embrague

### Ajuste inferior

Si el regulador superior del cable del embrague está enroscado hasta cerca de su límite o no puede lograrse la holgura correcta, intente el ajuste con la tuerca de ajuste inferior del cable del embrague.

1. Afloje la contratuerca superior y gire el regulador superior del cable del embrague por completo hacia dentro (para obtener la holgura máxima). Apriete la contratuerca superior.
2. Afloje la contratuerca inferior.
3. Gire la tuerca de ajuste inferior hasta que la holgura de la maneta de embrague sea de 10 - 20 mm.
4. Apriete la contratuerca inferior y compruebe la holgura de la maneta de embrague.

5. Arranque el motor, presione la maneta de embrague y engrane la transmisión. Asegúrese de que el motor no se pare y el vehículo no avance lentamente. Suelte poco a poco la maneta del embrague y abra el acelerador. El vehículo deberá moverse con suavidad y acelerar de forma gradual.

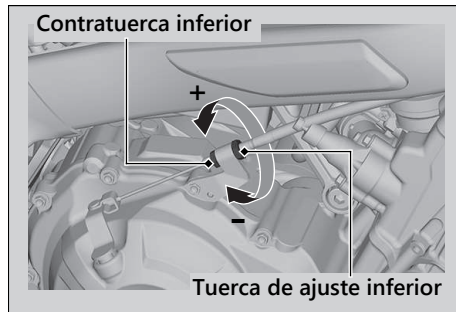

Si no puede obtener el ajuste apropiado o si el embrague no funciona correctamente, póngase en contacto con su concesionario.

## Acelerador

### Comprobación del acelerador

Con el motor apagado, compruebe que el acelerador gira con suavidad desde la posición de cierre total a abertura completa en todas las posiciones de la dirección y que la holgura del acelerador es la correcta. Si el acelerador no se mueve con suavidad, no se cierra automáticamente o el cable está dañado, lleve el vehículo al concesionario para que lo revisen.

#### Holgura en la brida del puño del acelerador:

2 - 6 mm

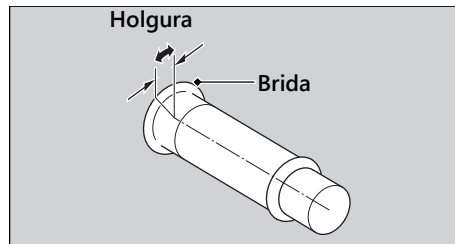

## Otros ajustes

### Ajuste de la maneta del freno

Se puede ajustar la distancia entre la punta de la maneta del freno y el puño del manillar.

#### ! Método de ajuste

Gire el regulador hasta que los números queden alineados con la marca de referencia mientras presiona la maneta hacia delante hasta lograr la posición que desea.

Tras el ajuste, compruebe que la maneta funciona correctamente antes de la conducción.

#### AVISO

No gire el regulador más allá de su límite natural.

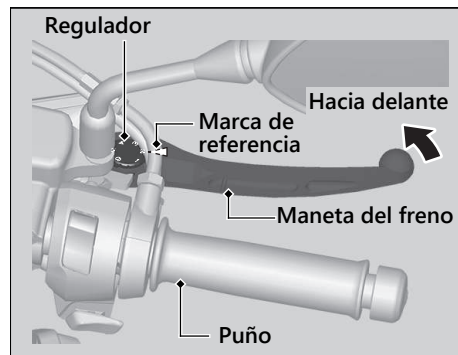

## Ajuste de la suspensión trasera

### ▮ Precarga del muelle

Puede ajustar la precarga del muelle mediante el regulador para adaptarla a la carga o la superficie de la carretera.

Gire el regulador utilizando la llave para pasadores y la barra de extensión incluidas en el juego de herramientas (► P. 81).

Utilice una llave de pasadores y una barra de extensión para girar el ajustador. Las posiciones 1 y 2 son para una reducción de la precarga del muelle (suave), o gire a la posición 4 y 10 para aumentar la precarga del muelle (duro).

La posición estándar es 3.

Otros ajustes ► Ajuste de la suspensión trasera

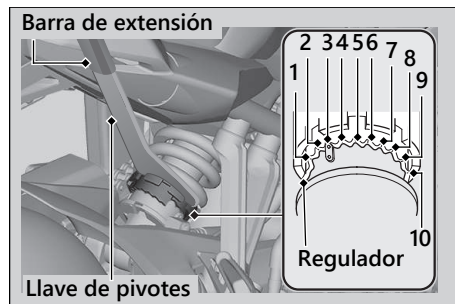

#### AVISO

Intentar ajustar directamente de 1 a 10 o de 10 a 1 puede dañar el amortiguador.

No gire el regulador más allá de sus límites.

Mantenimiento

# Solución de problemas



<b>El motor no arranca (el indicador del HISS permanece encendido) .....</b>	<b>P. 101</b>
<b>Sobrecalentamiento (el segmento H parpadea en el indicador de temperatura del refrigerante).....</b>	<b>P. 102</b>
<b>Indicadores de advertencia encendidos o intermitentes .....</b>	<b>P. 103</b>
Indicador de presión baja del aceite .....	P. 103
Testigo de avería (MIL) de la PGM-FI (inyección programada de combustible) .....	P. 104
Indicador del ABS (sistema antibloqueo de frenos) .....	P. 105
Indicador de control del par.....	P. 106
<b>Otras indicaciones de advertencia .....</b>	<b>P. 107</b>

Indicación de fallo del medidor de combustible .....	P. 107
Indicación de fallo del indicador de temperatura del refrigerante .....	P. 108
<b>Pinchazo de neumático.....</b>	<b>P. 109</b>
<b>Problema eléctrico .....</b>	<b>P. 110</b>
La batería se agota .....	P. 110
Bombilla fundida.....	P. 110
Fusible quemado .....	P. 111

## El motor no arranca (el indicador del HISS permanece encendido)

### El motor de arranque funciona pero el motor no arranca

Compruebe los siguientes puntos:

- Compruebe la secuencia de arranque correcta del motor. ➤ P. 56
- Compruebe que tiene gasolina en el depósito de combustible.
- Compruebe si el testigo de avería (MIL) de la PGM-FI está encendido.
  - ▶ Si el testigo está encendido, póngase en contacto con su concesionario lo antes posible.
- Compruebe si el indicador del HISS permanece encendido.
  - ▶ Gire el interruptor de encendido a la posición  (Off) y retire la llave. Vuelva a insertar la llave y gire el interruptor de encendido a la posición  (On). Si el indicador permanece encendido, compruebe lo siguiente:  
Compruebe que no haya otra llave HISS (incluida la llave de repuesto) cerca del interruptor de encendido.

Compruebe que no haya elementos metálicos ni pegatinas en la llave.

Si el indicador del HISS permanece encendido, lleve el vehículo al concesionario para que lo revisen.

### El motor de arranque no funciona

Compruebe los siguientes puntos:

- Compruebe la secuencia de arranque correcta del motor. ➤ P. 56
  - Asegúrese de que el interruptor de parada del motor se encuentra en la posición  (Run).
    - P. 52
  - Compruebe si hay un fusible quemado. ➤ P. 111
  - Compruebe si está suelta la conexión de la batería (➤ P. 82) o hay corrosión en los terminales de la batería (➤ P. 72).
  - Compruebe el estado de la batería. ➤ P. 110
- Si el problema continúa, lleve el vehículo al concesionario para que lo inspeccionen.



## Sobrecalentamiento (el segmento H parpadea en el indicador de temperatura del refrigerante)

El motor se sobrecalienta cuando ocurre lo siguiente:

- El segmento H parpadea en el indicador de temperatura del refrigerante.
- La aceleración se ralentiza.

Si esto ocurre, colóquese a un lado en cuanto lo permitan las circunstancias del tráfico y realice las siguientes comprobaciones.

Un periodo prolongado a ralenti rápido puede hacer que el segmento H parpadee.

### AVISO

La conducción continuada con un motor recalentado puede provocar daños graves al motor.

1. Detenga el motor con el interruptor de encendido y luego gire el interruptor de encendido a la posición **I** (On).
2. Compruebe que el ventilador del radiador funciona y luego gire el interruptor de encendido a la posición **O** (Off).

### Si el ventilador no funciona:

Posiblemente exista una avería. No ponga en marcha el motor. Transporte el vehículo a su concesionario.

### Si el ventilador funciona:

Deje que el motor se enfríe con el interruptor de encendido en la posición **O** (Off).

3. Cuando se haya enfriado el motor, inspeccione el manguito del radiador y compruebe si existe una fuga. ➤ P. 87
- Si existe una fuga:  
No ponga en marcha el motor.  
Transporte el vehículo a su concesionario.
4. Compruebe el nivel de refrigerante del depósito de reserva. ➤ P. 87  
► Añada refrigerante si es necesario.
5. Si los pasos 1-4 son normales, puede continuar conduciendo, pero vigile el indicador de temperatura con frecuencia.

## Indicadores de advertencia encendidos o intermitentes

### Indicador de presión baja del aceite

Si el indicador de presión baja del aceite se enciende, párese a un lado de la carretera cuando el tráfico lo permita y detenga el motor.

#### AVISO

La conducción continuada con una baja presión del aceite puede provocar daños graves al motor.

1. Compruebe el nivel de aceite de motor y añada aceite si fuera necesario. ➤ P. 85, ➤ P. 86
2. Ponga en marcha el motor.
  - ▶ Continúe conduciendo únicamente si se apaga el indicador de presión baja del aceite.

Una aceleración rápida puede hacer que el indicador de presión baja del aceite se encienda momentáneamente, sobre todo si

el aceite está muy cerca o en la marca de nivel inferior.

Si el indicador de presión baja del aceite permanece encendido aun cuando el nivel de aceite sea correcto, detenga el motor y póngase en contacto con su concesionario.

Si el nivel del aceite de motor desciende rápidamente, su vehículo puede tener una fuga u otro problema grave. Lleve el vehículo a su concesionario para que lo inspeccionen.

Indicadores de advertencia encendidos o intermitentes ► Testigo de avería (MIL) de la PGM-FI (inyección programada de combustible)

## Testigo de avería (MIL) de la PGM-FI (inyección programada de combustible)

### Razones por las que el testigo puede encenderse o parpadear

- Se enciende si hay un problema con el sistema de control de emisiones del motor.
- Parpadea cuando se detecta un fallo de encendido del motor.

### Qué hacer cuando el testigo se enciende

Circule a baja velocidad y lleve el vehículo de inmediato a un concesionario para que lo inspeccionen.

### Qué hacer cuando el testigo parpadea

Estacione el vehículo en un lugar seguro en el que no haya objetos inflamables y espere al menos 10 minutos con el motor parado hasta que se enfríe.

#### AVISO

Si conduce con el testigo de avería encendido, el sistema de control de emisiones y el motor podrían resultar dañados.

#### AVISO

Si el indicador de avería parpadea de nuevo al arrancar el motor, diríjase al concesionario más cercano sin rebasar una velocidad de 50 km/h. Lleve el vehículo a que lo inspeccionen.

Indicadores de advertencia encendidos o intermitentes ► Indicador del ABS (sistema antibloqueo de frenos)

## Indicador del ABS (sistema antibloqueo de frenos)

Si el indicador funciona de alguna de estas formas, es posible que haya un problema grave en el ABS. Reduzca la velocidad y lleve el vehículo al concesionario lo antes posible para que lo inspeccionen.

- El indicador se enciende o comienza a parpadear mientras conduce.
- El indicador no se enciende cuando el interruptor de encendido se encuentra en la posición **I** (On).
- El indicador no se apaga a velocidades superiores a 10 km/h.

Si el indicador del ABS permanece encendido, los frenos continuarán funcionando como un sistema convencional, pero sin la función antibloqueo.

El indicador del ABS puede parpadear si gira la rueda trasera mientras esta está levantada del suelo. En este caso, coloque el interruptor de encendido en la posición **O** (Off) y, a continuación, vuelva a colocarlo en **I** (On). El indicador del ABS se apagará después de que la velocidad alcance 30 km/h.

Indicadores de advertencia encendidos o intermitentes ► Indicador de control del par

## Indicador de control del par

Si el indicador funciona de alguna de estas formas, es posible que haya un problema grave en el control del par. Reduzca la velocidad y lleve el vehículo al concesionario lo antes posible para que lo inspeccionen.

- El indicador se enciende y permanece encendido (ininterrumpidamente) durante la conducción.
- El indicador no se enciende cuando el interruptor de encendido se encuentra en la posición **I** (On).
- El indicador no se apaga a velocidades superiores a 5 km/h.

Aunque el indicador de control del par esté encendido, su vehículo funcionará con normalidad sin la función de control del par.

- Cuando se enciende el indicador durante el funcionamiento del control del par, deberá desacelerar completamente para recuperar la conducción normal.

El indicador de control del par puede encenderse si gira la rueda trasera mientras el vehículo está levantado del suelo. En este caso, coloque el interruptor de encendido en la posición **O** (Off) y, a continuación, vuelva a colocarlo en **I** (On). El indicador de control del par se apagará cuando la velocidad alcance 5 km/h.

## Otras indicaciones de advertencia

### Indicación de fallo del medidor de combustible

Si el sistema de combustible detecta un error, el indicador de nivel de combustible se comportará tal y como se muestra en las ilustraciones.

Si esto sucede, consulte con su concesionario lo antes posible.

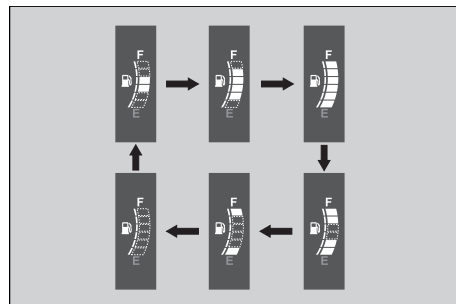
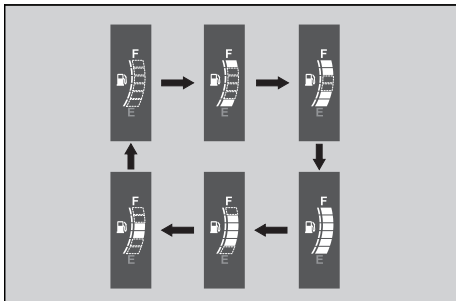

Solución de problemas

Otras indicaciones de advertencia ► Indicación de fallo del indicador de temperatura del refrigerante

## Indicación de fallo del indicador de temperatura del refrigerante

Si el sistema de refrigeración presenta una avería, todos los segmentos parpadearán tal como muestra la ilustración. Si esto sucede, consulte con su concesionario lo antes posible.

Solución de problemas

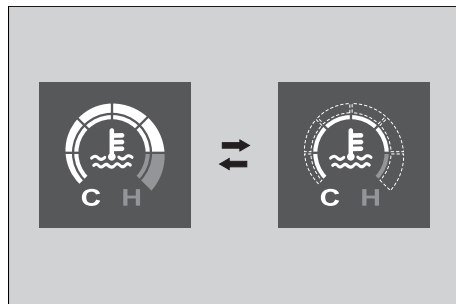

## Pinchazo de neumático

Para reparar un pinchazo o extraer una rueda se requieren herramientas especiales y experiencia técnica. Le recomendamos que este tipo de revisión se realice en su concesionario.

Tras una reparación de emergencia, haga que inspeccionen o sustituyan siempre el neumático en su concesionario.

### Reparación de emergencia con un kit de reparación de neumáticos

Si el neumático tiene un pinchazo de poca importancia, puede realizar una reparación de emergencia con un kit de reparación de neumáticos sin cámara.

Siga las instrucciones facilitadas en el kit de reparación de neumáticos.

Conducir el vehículo con un neumático reparado temporalmente es muy arriesgado.

No supere los 50 km/h. Haga que sustituyan cuanto antes el neumático en su concesionario.

### **⚠️ ADVERTENCIA**

Conducir el vehículo con un neumático reparado temporalmente puede ser arriesgado. Si la reparación temporal falla, puede tener un accidente y resultar gravemente herido o incluso perder la vida.

Si debe conducir con un neumático reparado temporalmente, hágalo despacio y con cuidado de no superar una velocidad de 50 km/h hasta que sustituya el neumático.



## Problema eléctrico

### La batería se agota

Cargue la batería con un cargador para baterías de motocicletas.

Retire la batería del vehículo antes de cargarla.

No utilice cargadores de baterías de automóvil, ya que estos pueden sobrecalentar una batería de motocicleta y provocar daños permanentes. Si la batería no se recupera tras la recarga, consulte a su concesionario.

#### AVISO

El arranque con cable puente con una batería de automóvil puede dañar el sistema eléctrico de su vehículo y no se recomienda.

Solución de problemas

### Bombilla fundida

Todas las bombillas del vehículo son LED. Si alguno de los LED no se enciende, haga que su concesionario los revise.

Problema eléctrico ► Fusible quemado

## Fusible quemado

Antes de manipular los fusibles, consulte "Inspección y sustitución de los fusibles".

► P. 74

### ■ Fusibles de la caja de fusibles

1. Extraiga el asiento delantero. ► P. 83
2. Extraiga la tapa de la caja de fusibles.
3. Extraiga el fusible principal y el resto de fusibles uno a uno con el extractor de fusibles situado debajo de la tapa de la caja de fusibles y compruebe si alguno de ellos está fundido. Sustituya siempre un fusible quemado por uno de repuesto de las mismas características.
  - Los fusibles de repuesto se encuentran debajo de la tapa de la caja de fusibles.
4. Vuelva a montar las piezas en el orden inverso al de la extracción.

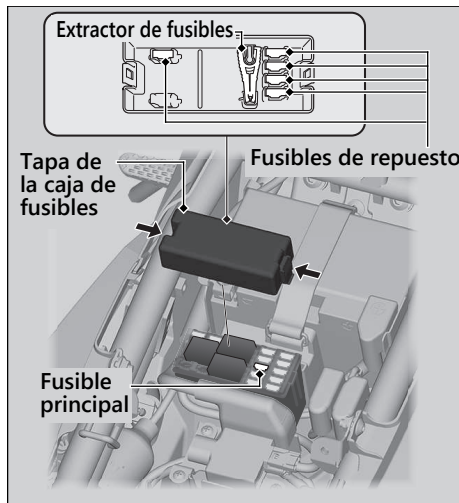

#### AVISO

Si un fusible falla repetidas veces, es posible que exista un problema eléctrico. Lleve el vehículo a su concesionario para que lo inspeccionen.

# Información

Registradores de diagnóstico de servicio .....	P. 113
Llaves .....	P. 113
Instrumentos, controles y otras características .....	P. 114
Cuidado de su vehículo .....	P. 117
Almacenaje del vehículo .....	P. 120
Transporte del vehículo .....	P. 121
Usted y el medioambiente .....	P. 122
Números de serie .....	P. 123
Combustibles que contienen alcohol .....	P. 124
Catalizador .....	P. 125

## Registadores de diagnóstico de servicio

El vehículo está equipado con dispositivos de servicio que registran información sobre el rendimiento del sistema propulsor y las condiciones de conducción.

Los datos pueden servir de ayuda a los técnicos para el diagnóstico, las reparaciones y el mantenimiento del vehículo. Nadie puede acceder a estos datos, salvo por imperativo legal o con el permiso del propietario del vehículo.

Sin embargo, Honda, sus concesionarios y talleres autorizados, sus empleados, sus representantes y sus contratistas sí que pueden acceder a estos datos únicamente con fines de diagnóstico técnico, investigación y desarrollo del vehículo.

## Llaves

### Llave de encendido

Este vehículo cuenta con dos llaves de encendido y una etiqueta de llave con un número de llave y un código de barras.

La llave de contacto contiene un chip especial codificado que es reconocido por el sistema del inmovilizador (HISS) para poder arrancar el motor. Maneje con cuidado la llave para evitar dañar los componentes del sistema HISS.

- No doble las llaves ni las presione en exceso.
- Evite las exposiciones prolongadas a la luz solar directa o a altas temperaturas.
- No pula, perforo ni altere su forma.
- No la exponga a objetos con un potente campo magnético.

Si pierde todas las llaves de encendido y la etiqueta de la llave, su concesionario deberá sustituir la unidad PGM-FI/módulo de control del encendido. Para evitarlo, conserve un duplicado de la llave.

## Instrumentos, controles y otras características

Si pierde una llave, realice de inmediato otro duplicado.

Para hacer un duplicado de la llave y registrarla con su sistema HISS, lleve la llave de repuesto, la etiqueta de llave y el vehículo a su concesionario.

► Guarde la etiqueta de llave en un lugar seguro.

Un llavero metálico puede dañar el área circundante del interruptor de encendido.

Información

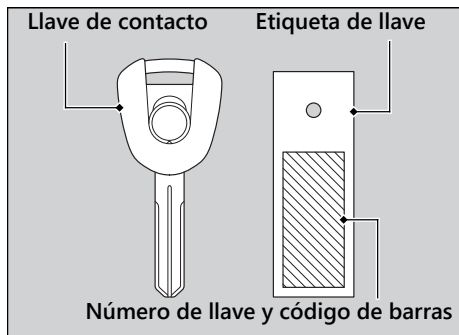

## Instrumentos, controles y otras características

### Interruptor de encendido

Si deja el interruptor de encendido en la posición **I** (On) con el motor detenido, se descargará la batería.

No gire la llave mientras conduce.

### Interruptor de parada del motor

No utilice el interruptor de parada del motor excepto en casos de emergencia. Si lo hace mientras conduce podría ocasionar una parada repentina del motor, con lo que la conducción será insegura.

Si detiene el motor con el interruptor de parada del motor, gire el interruptor a la posición **O** (Off). De lo contrario, se descargará la batería.

### Cuentakilómetros total



La pantalla se bloquea en "999 999" cuando la lectura supera "999 999".

### Cuentakilómetros parcial

El cuentakilómetros parcial vuelve a "0.0" cuando la lectura supera "9999,9".



### HISS

El sistema de seguridad de encendido Honda (HISS) inmoviliza el sistema de encendido si se utiliza una llave con una codificación incorrecta para intentar arrancar el motor. Cuando el interruptor de encendido se encuentra en la posición  (Off), el sistema del inmovilizador HISS siempre está alerta, incluso aunque el indicador del HISS no parpadee.

Si se coloca el interruptor de encendido en la posición  (On) con el interruptor de parada del motor en la posición  (Run), el indicador del HISS se enciende y se apaga tras unos segundos para indicar que es posible arrancar el motor. **El indicador del HISS no se apaga**  P. 101

El indicador del HISS comienza a parpadear cada 2 segundos durante 24 horas después de que el interruptor de encendido se coloque en la posición

### Instrumentos, controles y otras características

 (Off). Esta función se puede activar y desactivar.  P. 35

### Directiva de la UE

El sistema inmovilizador cumple con la Directiva de Equipos de Radio 2014/53/UE.



La declaración de conformidad con la Directiva de Equipos de Radio se entrega al propietario en el momento de la compra. Esta declaración de conformidad deberá guardarse en un lugar seguro. Póngase en contacto con su concesionario en caso de no recibirla o si se pierde.

## Instrumentos, controles y otras características

Solo Sudáfrica



Solo Singapur



Solo Marruecos



Información

### Bolsa para documentos

El manual del propietario, la información de registro y el seguro pueden guardarse en la bolsa de plástico para documentos situada debajo del asiento trasero. ➤ P. 84

### Sistema de corte del encendido

Un sensor de inclinación (ángulo de inclinación) detiene automáticamente el motor y la bomba del combustible en caso de producirse una caída del

vehículo. Para reiniciar el sensor, debe colocar el interruptor de encendido en la posición **O** (Off) y volver a colocarlo en la posición **I** (On) antes de poder volver a arrancar el motor.

### Sistema de embrague de deslizamiento asistido

El sistema de embrague de deslizamiento asistido ayuda a evitar el bloqueo de la rueda trasera cuando la deceleración del vehículo produce un fuerte efecto de freno motor. También suaviza el accionamiento de la maneta del embrague.

Emplee solo aceite del motor de clasificación MA para su vehículo. El empleo de un aceite del motor distinto de la clasificación MA puede ocasionar daños en el sistema de embrague de deslizamiento asistido.

## Cuidado de su vehículo

### Cuidado de su vehículo

Una limpieza y un pulido frecuentes resultan importantes para garantizar la vida útil de su Honda. Un vehículo limpio hace más fácil detectar posibles problemas.

En particular, el agua de mar y la sal utilizada para evitar la acumulación de hielo en las carreteras favorecen la formación de corrosión. Lave siempre el vehículo a fondo después de circular por carreteras de costa o tratadas.

#### Lavado

Espera a que se enfríen el motor, el silenciador, los frenos y las otras partes calientes antes del lavado.

1. Enjuague bien el vehículo con una manguera de jardín de baja presión para eliminar la suciedad suelta.
2. Si fuera necesario, utilice una esponja o paño suave con limpiador para eliminar la suciedad de la carretera.
  - ▶ Limpie la cúpula, la lente del faro, los paneles y otros elementos de plástico con cuidado de no arañarlos.
 Evite la aplicación directa del agua sobre el filtro de aire, el silenciador y los elementos eléctricos.

3. Enjuague el vehículo con abundante agua y séquelo con un paño limpio y suave.
4. Una vez que el vehículo se seque, lubrique las piezas móviles.
  - ▶ Asegúrese de que no se derrame lubricante sobre los frenos ni los neumáticos. Los discos, pastillas, tambor o zapatas de freno contaminados con aceite sufren una enorme reducción de su capacidad de frenado y pueden provocar un accidente.
5. Lubrique la cadena de transmisión inmediatamente después de lavar y secar el vehículo.
6. Aplique una capa de cera para evitar la corrosión.
  - ▶ Evite los productos que contengan detergentes agresivos o disolventes químicos. Estos productos pueden dañar las piezas metálicas, así como la pintura y los plásticos de su vehículo.
  - ▶ Evite que la cera entre en contacto con los neumáticos y los frenos.
  - ▶ Si el vehículo tiene piezas con pintura mate, no aplique cera a estas superficies.



## Cuidado de su vehículo

### Precauciones durante el lavado

Siga estas indicaciones durante el lavado:

- No utilice máquinas de lavado a alta presión:
  - ▶ Los limpiadores de agua a alta presión pueden dañar las piezas móviles y las eléctricas, haciéndolas inservibles.
  - ▶ Si hay agua en la admisión de aire, podría introducirse en el cuerpo del acelerador o entrar en el filtro de aire.
- No dirija el chorro de agua directamente al silenciador:
  - ▶ La presencia de agua en el silenciador puede impedir el arranque y provocar la oxidación del propio silenciador.
- Seque los frenos:
  - ▶ El agua afecta negativamente a la efectividad de frenado. Tras el lavado, accione los frenos intermitentemente a baja velocidad para ayudar a secarlos.
- No dirija el chorro de agua hacia la zona de debajo del asiento:
  - ▶ Si entrase agua en el compartimento de debajo del asiento, podría dañar los documentos y otras pertenencias.

Información

- No dirija el chorro de agua hacia el filtro de aire:
  - ▶ La presencia de agua en el filtro de aire puede impedir que arranque el motor.
- No dirija el chorro de agua cerca del faro:
  - ▶ La lente interior del faro puede empañarse temporalmente después del lavado o al conducir en condiciones de lluvia. Aunque no afecta al funcionamiento del faro, si observa una gran cantidad de agua o hielo acumulado dentro de alguna de las lentes, lleve el vehículo a un concesionario para que lo revisen.
- No utilice ceras ni compuestos para abrillantar en la superficie pintada de acabado mate:
  - ▶ Utilice un paño suave o una esponja, abundante agua y un detergente suave para limpiar las superficies pintadas de acabado mate. Séquelas con un paño suave y limpio.

## Cuidado de su vehículo

### Componentes de aluminio

El aluminio se corroe cuando entra en contacto con suciedad, barro o sal para carreteras. Limpie las piezas de aluminio con regularidad y siga estas indicaciones para evitar arañazos:

- No utilice cepillos duros, lana de acero ni limpiadores que contengan componentes abrasivos.
- Evite subirse o rozarse contra los bordillos.

### Paneles

Siga estas indicaciones para evitar arañazos y manchas:

- Lave con cuidado utilizando una esponja suave y abundante agua.
- Para eliminar las manchas persistentes, utilice detergente diluido y enjuague con abundante agua.
- Evite que los instrumentos, los paneles o el faro entren en contacto con gasolina, líquido de frenos o detergente.

### Tubo de escape y silencioso

El tubo de escape y el silenciador son de acero inoxidable, pero pueden mancharse de barro o polvo.

Para quitar el barro o el polvo, utilice una esponja humedecida y luego enjuague bien con agua limpia. Seque con gamuzas o un paño suave.

En caso necesario, quite las manchas ocasionadas por el calor empleando un pulimento fino de venta en los establecimientos del sector. A continuación, enjuague del mismo modo que para quitar el barro o el polvo.

## Almacenaje del vehículo

Si el tubo de escape y el silenciador están pintados, no utilice un compuesto de limpieza para cocinas abrasivo de uso comercial. Utilice un detergente neutro para limpiar la superficie pintada del tubo de escape y el silenciador. Si no está seguro de si el tubo de escape y el silenciador están pintados, póngase en contacto con su concesionario.

### AVISO

Aunque el escape está fabricado con acero inoxidable, puede oxidarse. Elimine todas las marcas y manchas tan pronto como se detecten.

Información

## Almacenaje del vehículo

Si no guarda el vehículo bajo techo, debería considerar el uso de una funda que cubra por completo.

Si no va a conducir la motocicleta durante un periodo prolongado de tiempo, siga estas indicaciones:

- Lave el vehículo y encere todas las superficies pintadas (excepto las superficies con acabado mate). Aplique aceite antioxidante en las piezas cromadas.
- Lubrique la cadena de transmisión. ➤ P. 76
- Sitúe el vehículo sobre un caballete de mantenimiento y coloque un calzo de forma que ambos neumáticos queden separados del suelo.
- Cuando deje de llover, desmonte el carenado y deje que se seque el vehículo.
- Extraiga la batería (➤ P. 82) para evitar que se descargue. Cargue totalmente la batería y, a continuación, colóquela en una zona a la sombra y bien ventilada.
  - ▶ Si deja la batería en la motocicleta, desconecte el terminal negativo ⊖ para evitar que se descargue.

## Transporte del vehículo

Antes de sacar el vehículo de su lugar de almacenamiento, inspeccione todos los elementos de mantenimiento incluidos en el calendario de mantenimiento.

### Transporte del vehículo

Si necesita transportar el vehículo, debería hacerlo en un remolque para motocicletas o en un camión o remolque de plataforma que disponga de rampa de carga o plataforma de elevación, además de cintas de sujeción adecuadas. Jamás intente remolcar el vehículo con una o ambas ruedas en el suelo.

#### AVISO

Remolcar el vehículo puede provocar graves daños a la transmisión.

Información

## Usted y el medioambiente

# Usted y el medioambiente

Ser el propietario y conducir un vehículo puede ser una experiencia espléndida, pero debe contribuir a proteger la naturaleza.

### **Elija limpiadores adecuados**

Emplee detergentes biodegradables cuando lave el vehículo. Evite los limpiadores de aerosol que contengan clorofluorocarbonos (CFC) que pueden causar daños en la capa de ozono protectora de la atmósfera.

### **Recicle los residuos**

Ponga el aceite y el resto de residuos tóxicos en recipientes homologados y llévelos a un centro de reciclaje. Llame a su ayuntamiento o al servicio de medioambiente para que le digan dónde está el centro de reciclaje de su localidad y para saber cómo eliminar los residuos que no pueden reciclarse. No deje el aceite del motor usado en la basura doméstica, ni lo vierta por las cañerías ni en la tierra. El aceite, la gasolina, el refrigerante y los disolventes de limpieza usados contienen sustancias venenosas que pueden causar daños a los

trabajadores del servicio de recogida de residuos urbanos y contaminar el agua que bebemos, los lagos, los ríos y el mar.

## Números de serie

### Números de serie

Los números de serie del bastidor y del motor identifican de forma exclusiva su vehículo y son necesarios para registrarlo. También puede necesitarlos para realizar pedidos de piezas de recambio.

Debería anotar estos números y conservarlos en un lugar seguro.

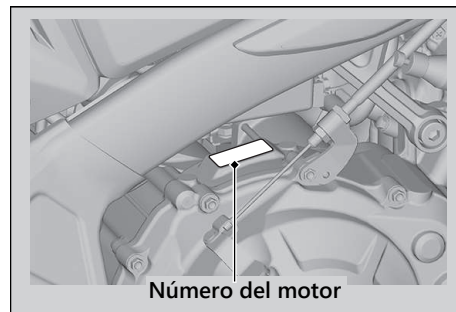
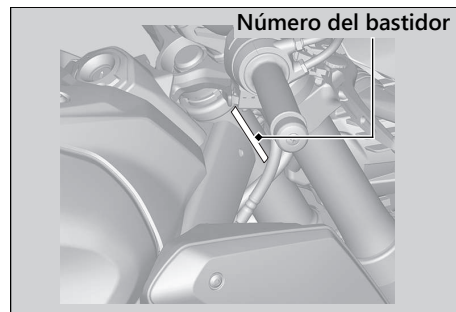

## Combustibles que contienen alcohol

### Combustibles que contienen alcohol

En algunos países están disponibles algunos combustibles convencionales mezclados con alcohol que ayudan a reducir las emisiones y cumplir con las normativas medioambientales. Si tiene pensado utilizar combustible mezclado, compruebe que sea sin plomo y que cumple los requisitos de octanaje mínimos.

Las siguientes mezclas de combustible pueden usarse en este vehículo:

- Etanol (alcohol etílico) hasta el 10 % por volumen.
  - ▶ La gasolina que contiene etanol puede comercializarse bajo el nombre de gasohol.

El uso de gasolina con un contenido superior al 10 % de etanol puede:

- Dañar la pintura del depósito de combustible.
- Dañar los tubos de goma de la tubería del combustible.
- Provocar corrosión en el depósito de combustible.
- Causar una marcha deficiente.

#### AVISO

El uso de combustibles mezclados que contienen porcentajes superiores a los homologados puede dañar los elementos metálicos, de goma y plásticos del sistema de combustible.

Si advierte algún síntoma de funcionamiento no deseado o problemas de rendimiento, pruebe a usar una marca diferente de combustible.

## Catalizador

### Catalizador

Este vehículo está equipado con un catalizador de tres vías. El catalizador contiene metales preciosos que sirven como catalizadores en las reacciones químicas a altas temperaturas que convierten los hidrocarburos (HC), el monóxido de carbono (CO) y los óxidos de nitrógeno (NOx) de los gases de escape en compuestos seguros.

Un catalizador defectuoso emite una mayor contaminación y puede afectar negativamente al rendimiento del motor. La unidad de repuesto debe ser una pieza original de Honda o su equivalente.

Siga estos consejos para proteger el catalizador de su vehículo.

- Utilice siempre gasolina sin plomo. La gasolina con plomo dañará el catalizador.
- Mantenga el motor en buen estado de funcionamiento.
- Si observa que el motor de su vehículo produce fallos de encendido, petardea, se cala o no funciona correctamente, deténgase, detenga el motor y llévelo a que lo revisen.



## Especificaciones

### ■ Componentes principales

Longitud total	2120 mm
Anchura total	780 mm
Altura total	1075 mm
Distancia entre ejes	1450 mm
Distancia mínima libre hasta el suelo	150 mm
Ángulo de dirección	25° 30'
Rodadura	101 mm
Peso neto	203 kg
Capacidad de peso máximo *1	168 kg
Capacidad máxima de equipaje *2	7 kg
Capacidad de pasajeros	Piloto y 1 pasajero
Radio de giro mínimo	2,81 m

\*1: Incluye el piloto, el pasajero, todo el equipaje y los accesorios.

\*2: Incluye el peso del equipaje y de los accesorios añadidos.

Cilindrada	649 cm <sup>3</sup>
Diámetro x carrera	67,0 x 46,0 mm
Relación de compresión	11,6 : 1
Combustible	Gasolina sin plomo Recomendación: RON 91 o superior
Combustibles que contienen alcohol	ETANOL hasta el 10 % por volumen
Capacidad del depósito	15,4 L
Batería	YTZ10, FTZ10S 12 V-8,6 Ah (10 HR) / 12 V-9,1 Ah (20 HR)
	1. <sup>a</sup> 3.071
	2. <sup>a</sup> 2.352
Relación de velocidades	3. <sup>a</sup> 1.888
	4. <sup>a</sup> 1.560
	5. <sup>a</sup> 1.370
	6. <sup>a</sup> 1.214
Relaciones de reducción (primaria/final)	1.690 / 2.800

## Especificaciones

## ■ Datos de servicio

Tamaño de los neumáticos	Delantero	120/70ZR17M/C(58W)
	Trasero	180/55ZR17M/C(73W)
Tipo de neumático	Radial, sin cámara	
Neumáticos recomendados	Delantero	DUNLOP D214F Z
	Trasero	METZELER ROADTEC 01
		DUNLOP D214 Q
	Trasero	METZELER ROADTEC 01 E
Categoría de uso de neumáticos *1	Normal	Permitido
	Especial	No permitido
	Nieve	No permitido
	Ciclomotor	No permitido
Presión de los neumáticos	Delantero	250 kPa (2,50 kgf/cm <sup>2</sup> )
	Trasero	290 kPa (2,90 kgf/cm <sup>2</sup> )
Profundidad mínima de la banda de rodadura	Delantero	1,5 mm
	Trasero	2,0 mm
Bujía	(estándar)	IMR9E-9HES (NGK) o VUH27ES (DENSO)
Separación de electrodos de la bujía	(no ajustable)	0,8 - 0,9 mm

Régimen de ralenti	1250 ± 100 rpm
Aceite de motor recomendado	Aceite para motocicletas Honda de 4 tiempos, clasificación de servicio API SG o superior, excepto los aceites marcados con "Energy Conserving" o "Resource Conserving", SAE 10W-30, norma JASO T 903 MA

\*1: Reglamento de la UE

## Especificaciones

Capacidad de aceite de motor	Después del drenaje	2,3 L
	Después del drenaje y con cambio del filtro de aceite	2,6 L
	Después del desmontaje	3,0 L
Líquido de frenos recomendado	Líquido de frenos DOT 4 Honda	
Refrigerante recomendado	Refrigerante Pro Honda HP <b>Hong Kong</b> HONDA PRE-MIX COOLANT	
Capacidad del sistema de refrigeración	2,50 L	
Lubricante recomendado para la cadena de transmisión	Lubricante para cadenas de transmisión específicamente diseñado para cadenas con juntas tóricas. Si no es posible, utilice aceite de engranajes SAE 80 o 90.	
Holgura de la cadena de transmisión	25 - 35 mm	
Cadena de transmisión estándar	DID 525V11 o RK 525KRW	
	N.º de eslabones	118
Tamaños estándar de los piñones	Piñón impulsor	15T
	Corona	42T

Especificaciones

## ■ Bombillas

Faro	LED
Luz de freno/piloto trasero	LED
Luces intermitentes/posición delanteras	LED
Intermitente trasero	LED
Luz de la placa de matrícula	LED

## ■ Fusibles

Fusible principal	30 A
Otro fusible	30 A, 20 A, 15 A, 10 A y 7,5 A

## Índice alfabético

<b>A</b>	
ABS (sistema antibloqueo de frenos) .....	12
Accesorios .....	16
Accidente .....	4
Aceite	
Motor .....	74, 85
Acelerador .....	97
Ajuste del reloj digital .....	33
Almacenaje	
Equipo .....	63
Manual del propietario .....	64, 116
Almacenaje del vehículo .....	120
Arranque del motor .....	56
<b>B</b>	
Batería .....	72, 82
Bombilla .....	128
Botón SEL .....	20
Botón SET .....	20
Botón de arranque .....	52, 56
Botón del claxon .....	52
<b>C</b>	
Caballote lateral .....	92
Cadena de transmisión .....	75, 93
Cambio de marchas .....	57
Combustible	
Capacidad del depósito .....	60
Consumo del combustible de reserva .....	26
Indicador .....	22
Medidor de consumo .....	25
Medidor de kilometraje actual por combustible .....	24
Medidor de kilometraje medio por combustible .....	24
Recomendado .....	60
Restante .....	22
Combustibles que contienen alcohol .....	124
Consejos sobre la carga .....	17
Control de par seleccionable Honda .....	55
Control del par .....	15
Cuentakilómetros parcial .....	28, 115
Cuentarrevoluciones .....	21
Cuentarrevoluciones numérico .....	28
Cuidado de su vehículo .....	117

**D****Desmontaje**

Asiento delantero.....	83
Asiento trasero.....	84
Batería.....	82

<b>Directrices de seguridad</b> .....	3
---------------------------------------	---

<b>Distancia recorrida en reserva</b> .....	28
---	----

**E**

<b>Elementos de protección</b> .....	10
--------------------------------------	----

**Embrague**

Holgura.....	95
--------------	----

**Equipo**

Juego de herramientas.....	63
Manual del propietario.....	64, 116

<b>Especificaciones</b> .....	126
-------------------------------	-----

<b>Estacionamiento</b> .....	13
------------------------------	----

<b>Etiquetas</b> .....	6
------------------------	---

**F**

<b>Frenado</b> .....	12
----------------------	----

**Frenos**

Ajuste de la maneta.....	98
Desgaste de la pastilla .....	90

Líquido.....	75, 89, 127
--------------	-------------

<b>Fusibles</b> .....	74, 111
-----------------------	---------

**G**

<b>Gasohol</b> .....	124
----------------------	-----

<b>Gasolina</b> .....	60, 124
-----------------------	---------

**I**

<b>Indicador de control del par</b> .....	47
---	----

<b>Indicador de los intermitentes</b> .....	46
---	----

**Indicador de posición de marcha**

engranada .....	21
-----------------	----

<b>Indicador de presión baja del aceite</b> .....	49, 103
---	---------

<b>Indicador de punto muerto</b> .....	47
--	----

<b>Indicador de temperatura del refrigerante</b> ....	22
---	----

<b>Indicador del ABS (sistema antibloqueo de frenos)</b> .....	49, 105
--	---------

<b>Indicador del HISS</b> .....	49, 101
---------------------------------	---------

<b>Indicador OFF de control del par</b> .....	47
---	----

<b>Indicador REV</b> .....	38, 48
----------------------------	--------

<b>Indicadores</b> .....	46
--------------------------	----

<b>Instrumentos</b> .....	20
---------------------------	----

**Instrumentos, controles y otras**

características .....	114
-----------------------	-----

<b>Interruptor de control de la luz de adelantamiento</b> .....	52	<b>Medidor de velocidad media</b> .....	25
<b>Interruptor de encendido</b> .....	53, 56, 114	<b>Medioambiente</b> .....	122
<b>Interruptor de intensidad de la luz del faro</b> ...	52	<b>Modificaciones</b> .....	16
<b>Interruptor de la luz de freno</b> .....	91	<b>Motor</b>	
<b>Interruptor de las luces de emergencia</b> .....	52	Aceite .....	74, 85
<b>Interruptores</b> .....	52	Arranque .....	56
		Interruptor de parada .....	52, 56, 114
		No arranca .....	101
		Número .....	123
		Parada .....	114
		Sobrecalentamiento .....	102
		<b>Motor ahogado</b> .....	56
<b>K</b>			
<b>Kit de reparación</b> .....	109	<b>N</b>	
		<b>Neumáticos</b>	
<b>L</b>		Pinchazo .....	109
<b>Lavado</b> .....	117	Presión de aire .....	78
<b>Límite de peso</b> .....	17, 126	Sustitución .....	78, 109
<b>Límite de peso máximo</b> .....	17	<b>Número de bastidor</b> .....	123
<b>Límites de carga</b> .....	17	<b>Números de serie</b> .....	123
<b>Llave de encendido</b> .....	113		
		<b>O</b>	
<b>M</b>		<b>Odómetro</b> .....	28, 114
<b>Mantenimiento</b>			
Calendario .....	67		
Fundamentos .....	70		
Importancia .....	66		
Seguridad .....	66		

**P**

Parada del motor .....	114
Pictogramas .....	6
Portacascos .....	63
Precauciones de conducción .....	11
Precauciones de seguridad .....	10
Problema eléctrico .....	110

**R****Recomendado**

Aceite del motor .....	74, 127
Combustible .....	60
Refrigerante .....	77
Refrigerante .....	77, 87
Reloj .....	21, 33
Repostaje .....	60

**S**

Señal de frenada de emergencia .....	58
<b>Sistema de corte del encendido</b>	
Caballete lateral .....	92
Sensor de inclinación .....	116
<b>Sistema de corte del encendido del caballete lateral</b> .....	92

Sobrecalentamiento .....	102
Solución de problemas .....	100
Suspensión trasera .....	99

**T**

Testigo de avería (MIL) de la PGM-FI (inyección programada de combustible) .....	49, 104
Testigo de luz de carretera .....	47
Tiempo transcurrido .....	26
Toma USB .....	61
Transporte del vehículo .....	121

**U**

Ubicación de los componentes .....	18
------------------------------------	----

**V**

Velocímetro .....	21
Visualizador del cuentarrevoluciones .....	42